

פאר המסכתא

על

מסכת יומא

פרק א' וב'



מסכתא

פאר

# פאר המסכתא

על

## מסכת יומא

פרק א' וב'

נדפס בעיר הקודש ירושלם תובב"א  
שנת תשע"ד

הודעה ובקשה  
אבקש מהלומדים והמעיינים בכל אתר ואתר  
שאם ימצאו טעות או שגיאה בפאר המסכתא יודיעו  
לנו למען יתוקן הדבר אי"ה במהדורה הבאה

מותר להעתיק ולצלם כדי ללמוד וללמד  
אבל לא למטרות ריוח וכדומה  
בלא בקשת רשות מדוד הירש.

כמו"כ ניתן להשיג

משנה ברורה עם פאר הלכה על הלכות ציצית (סי' ה' - כ"ד)  
משנה ברורה עם פאר הלכה על הלכות תפילין (סי' כ"ה - מ"ה)  
משנת סופרים עם פאר הלכה על צורת האותיות (סוף סי' ל"ו)  
משנה ברורה עם פאר הלכה על הלכות ארבעת המינים (סי' תרמ"ה - תרמ"ט)  
משנה ברורה עם פאר הלכה על הלכות חנוכה (סי' תר"ע - תרפ"ד)

©2006 תשס"ו

GUKOVITZKI גוקאוויצקי  
80 ST. MARKS LANE  
SALFORD M7 4FE  
ENGLAND  
± 44-161-795-6300

HIRSCH הירש  
רחוב סורוצקין 31 ב'  
כניסה ב' - דירה 15  
ירושלם, ישראל 94465  
02-500-3684

לעין

In loving memory of

Sara and Eli Jedwab

שרה ואליעזר יעדוואב

and

Pearl and Irving Sommer

פערל וירשע סומר

May their memories be a blessing for us all.

Dedicated by their children

Marilyn and Richard Jedwab

מעטל אסתר וירחמיאל יעדוואב

their grandchildren

Julie and Brian Jedwab

גדליה ושמואלה יעדוואב

Ilana and Ilan Mandel

יהודית שפרה ואילן זאב מאנדעל

and great grandchildren

Rebecca Lyndsey Jedwab

רבקה פערל יעדוואב

Eliezer Yosef Mandel

אליעזר יוסף מאנדעל

Amanda Lauren Jedwab

לייבע אסתר יעדוואב

Avraham Yitzchok Mandel

אברהם יצחק מאנדעל

Matthew Ian Jedwab

ישראל משה יעדוואב

Ayelet Fayga Mandel

אילת פייגה מאנדעל

Chana Avigayil Mandel

חנה אביגיל מאנדעל

Dedicated  
in loving memory of our beloved father

הרב יוסף הלל פיינשטיין ז"ל

Rabbi Joe Feinstein ז"ל

והיתה נפש אדני צרורה בצרור החיים  
שמואל א' פרק כה:בט



and in honor of our parents  
**Doris Feinstein**  
&  
**Pesh and Steve Katz**

Esther and Elie Y. Katz

לעילוי נשמות

מרת

**דיוזל חייה בת לוי יששכר ע"ה**

נלב"ע בהושענא רבה תשע"ד

תנצב"ה

הונצח ע"י

אחד ממשפחתה

מנצ'סטר



לעילוי נשמות

רבקה בתי'ה בת מרדכי ע"ה

נלב"ע ג' שבט תשס"ה

תנצב"ה

הונצח ע"י

זכריה דוד פרנסקי הי"ו

Dedicated in memory of  
my dear mother

Mrs. Riva Prensky ע"ה

Zachary Prensky



## Rabbi Mordechai Friedlander

Rav of Kiryat Shomrei HaChomos  
Ramat Shlomo  
Jerusalem, Israel  
Tel: 02-571-5707

## מרדכי פרידלאנדר

רב דקרית שומרי החומות  
רמת שלמה  
ומו"צ העדה החרדית  
רח' אגרות משה 9 פניה"ק ירושלים ת"ו 5707-571

בס"ד ערב זמן מתן תורתנו תשס"ו לפ"ק

שמחתי לראות את הקונטרס של ידידי עוז הרב ר' דוד יוסף הלוי הירש שליט"א בשם "פאר המסכתא" על פרק קמא דמס' יומא והכל עשה יפה בעתו ובעטו ציורים וטבלאות כדי להמחיש להלומדים בפרק חמורה וקשה זה את מה שלומדים, וכן לסדר את הסוגיות עם סיכומיהם באופן הערב טוב ומועיל. והנה כב' המחבר שליט"א כבר יצא לו מינוטין עם ספריו הנפלאים בשם "פאר הלכה" על הלכות ארבעת המינים, צורת האותיות וציצית שנתקיבלו בהוקרה ובהערצה אצל אלפי אלפי לומדים ות"ח וכבר אחזקה גברא וקמיעא כידוע ומפורסם. ע"כ באתי רק להביע עמקי ברכתי שגם ספרו זה יעלה על שולחן לומדי תורה ובפרט עכשיו שמתחילין לומדי הדף היומי ללמוד מסכת יומא בשעה טובה בודאי הוא דבר בעתו מה טוב. ויזכה המחבר שליט"א עם ב"ב לראות רוב נחת דקדושה בבריות הנוה"ג ע"ע.

ויצבה לבי כפיך עזרי אהינותו המולכי  
ואבית מאצני הרקיים הקבולין  
הפוח לאין צומא פתחיק ולימציג





## Kollel

**"Aliyoth Eliyahu - Tifereth Yitzchak"**

for the Advanced Studies of Torah &amp; Mussar

USA Address: 699 E. 4th St.  
Brooklyn, NY 11218פנים מאירות 15/2  
ירושלים 94423Dean: Rabbi Israel Orlansky  
Rosh HaKollel: Rabbi Meir Orlansky

## כולל

**"עליות אליהו - תפארת יצחק"**

על שם הגאונים הצדיקים

רבי אליהו לופיאן ז"ל

ורבי יצחק אורלנסקי ז"ל

נשיא הכולל: הרב ישראל אורלנסקי  
ראש הכולל: הרב מאיר אורלנסקי

ח' סיון תשס"ו

הנה כבוד הרה"ג רבי דוד הירש שליט"א אחד ומויחד מחשובי אברכי כוללנו ערך וסידר ברוב עמל ושקידה על הסוגיות המסובכות שבמסכת יומא הנלמד בבית מדרשנו ומגיש שולחן ערוך לפני מלכים מאן מלכי רבנן לראות בבירור ובהירות השיטות השונות מהמקור עד הנפ"מ למעשה לפרטיהם ופרטי פרטיהם.

המחבר הנ"ל ברוב צניעותו ומידותיו התרומיות ואצילות נפשו עם יגיעו בתורה וחיפושו אחר האמת ללא בושא וללא מנוח עד שיצא הדבר לאור, וכה לחלקו מן השמים להאיר עינינו בתורה עם כל החבורה הנפלאה, חברי כוללנו, וכאן המקום לתת "יישר כוח" להמחבר החשוב בשם כל החבורה, עבור הטבלאות והסיכומים שחילק לאברכי הכולל מידי פעם בפעם, ואז כמה פילפול חברים נוסף בבית המדרש להעמיד הדברים על דיוקם ועל אמיתתם.

מה רב טובו של הטבלאות והסיכומים עד אשר יראה הלומד בעיניו את מהלך הסוגיא עם השיטות השונות מול העיניים, הרי אינו דומה שמיעה לראיה! ועוד כמה עכשיו זה נחרת יותר בזכרון לאורך ימים ושנים.

אם ישאל השואל "יגיעת התורה להיכן הלכה", וכי לא עדיף יותר להתייגע לבד ללא עזר? אך האמת ניתן להאמר כמו שלימדנו חז"ל דעיקר העמלות הוא "בפה" כדכתיב כל עמל אדם לפיהו ומבארת הגמ' דהיינו עמל פיהו בלימוד התורה ובוה תלויה ההצלחה, וכמו שאמרו במסכת עירובין נד. עה"פ "לוחות אבן" אם אדם משים עצמו את לחיו כאבן זו שאינה נמחית ופי' רש"י כך לחיו אינן נלאים מלחזור על למודו וללמד לאחרים, או תלמודו מתקיים בידו ואם לאו אין תלמודו מתקיים בידו. ועוד אמרו שם פתח פומיך קרי, פתח פומיך תני כי היכי דתתקיים בידך ותרויך חיי שני כי חיים הם למוצאיהם והיינו למוצאיהם בפה, הרי דבזה תלוי קיום תלמודנו. והנה מצאנו במסכת שקלים דכבר חז"ל הקדושים התלוננו על זה והעצלות גוברת על זה באופן מיוחד, דזה לשון הגמ' שם דף יג: הראשונים חרשו וזרעו ... כלומר אע"פ שהראשונים עשו כל הפעולות להקל עלינו (קרבן העדה) אנו אין לנו פה לאכול, ובהגות הגר"א שם כתב ואנחנו מתעצלים בזה ומצייץ שם לגמרות הנ"ל בעירובין דהעיקר תלוי בפה.

נסיים בברכה מקרב הלב לידידנו הדגול "כן יתן השי"ת וכן יוסיף שיפוצו מעיינותיך חוצה להגדיל תורה ולהאדירה ותזכה לגדול בתורה ויראת שמים כאוות נפשך הטהור יחד עם כל יוצאי חלציד לתפארת כל ישראל".

בידידות נאמנה

ובכל הכבוד וההוקרה

הרב מאיר אורלנסקי  
ראש הכולל

הרב ישראל אורלנסקי  
נשיא הכולל

## הקדמה

איתא ביומא דף ע"ו ע"א "שאלו תלמידיו את רבי שמעון בן יוחי מפני מה לא ירד להם לישראל מן פעם אחת בשנה? אמר להם אמשול לכם משל למה הדבר דומה למלך בשר ודם שיש לו בן אחד, פסק לו מזונותיו פעם אחת בשנה ולא היה מקביל פני אביו אלא פעם אחת בשנה. עמד ופסק מזונותיו בכל יום והיה מקביל פני אביו כל יום. אף ישראל, מי שיש לו ארבעה וחמשה בנים היה דואג ואומר שמא לא ירד מן למחר ונמצאו כולן מתים ברעב, נמצאו כולן מכוונים את לבם לאביהן שבשמים."

אשא עיני השמימה לאבינו שבשמים, ונותן הודאה על המתנת חנינם שחנני ברוב חסדיו בכל יום ונתן לי הזכות ללמוד תורתו הקדושה וללמדה באופן מיוחד ומתפלל לפניו שהקונטרס ימצא חן בעיניו ובעיני לומדי תורה.

איתא ביומא דף ע"ז ע"ב וע"ח ע"א "אמר רבי פנחס משום רב הונא צפוראה מעין היוצא מבית קדשי הקדשים בתחילה דומה לקרני חגבים, כיון שהגיע לפתח היכל נעשה כחוט של שתי, כיון שהגיע לאולם נעשה כחוט של ערב כיון שהגיע אל פתח עזרה נעשה כפי פך קטן. והיינו דתנן רבי אליעזר בן יעקב אומר מים מפכין עתידין להיות יוצאין מתחת מפתח הבית. מכאן ואילך היה מתגבר ועולה עד שמגיע לפתח בית דוד, כיון שמגיע לפתח בית דוד נעשה כנחל שוטף."

הנה זה דבר פלא לכאורה, טיפות של מים יוצאים מהק"ק דומה לקרני חגבים, כ"כ קטן, כמעט אפס. מה יהיה בסוף? מסתמא. מים שיצא מהק"ק, זה לא מים טבעי. המקור של המים הוא מהמקום הכי קדוש בכל העולמות. יש להמים קדושה וטהרה שאי אפשר לשער או לתאר. כמו כן, בזמנינו אין לנו בית מקדש או הק"ק, אבל יש לנו המקדש מעט: הישיבות, בתי מדרשות וכוללים. שמוציאים מכותליהם דברי תורה - מים חיים. לכאורה יחסית לכל העולם כולו זה כלום וכמעט אפס, אבל באמת זה דבר גדול מאוד. מי יודע האיכות והכוח של השפעה שזורם מזה לכל העולם כולו, הישועות והנחמות בארץ הקודש ובארצות רחוקות.

זכיתי ללמוד מסכת יומא במקדש מעט כזה "כולל עליות אליהו תפארת יצחק" אשר תחת נשיאותו של הרה"ג רבי ישראל אורלנסקי שליט"א שאין לתאר גודל מסירותו בלב ובנפש למען הכולל, בהשפעה של רוחניות ע"י אמרותיו הטהורות של מוסר והדאגה למען קיומה של הכולל. ישלם הקב"ה כפעלו הטוב ויזכה לאורך ימים ובריאות ורוב נחת דקדושה ממשפחתו הרוממה. ותודתי לראש הכולל הרה"ג רב מאיר אורלנסקי שליט"א שהוא מוסר נפשו למען האברכים לקדם לגדולות בתורה ויראת שמים ומשמש כדמות נפלאה לכל בני הכולל. הקב"ה יברכהו בכל הברכות ויזכה להמשיך להרביץ תורה ומוסר לאי"ט.

רצוני להודות לחברי הרבנים: בפרט המשיב הרה"ג ר' ירחמיאל רותן שליט"א והחברות הרב חיים משה הכהן פריד שליט"א, הרב אריה זאב רויד שליט"א וכל אברכי ת"ח הכולל שזכיתי לישב לידם.

תודה מיוחדת להרה"ג ר' בנימין זליגמן שליט"א ראש הכולל "תורת השחר" שבו עסקתי הרבה בקונטרס זה. שלמי תודה להורי היקרים ר' לוי ז"ל ולהבחל"ח גיטע רייזא הירש ולמו"ח רב נפתלי ופמלה וינטר שתמכו בי בשפע רוחני וגשמי ללא גבול. למעטל אסתר וירחמיאל יעדוואב על עזרתם שאפשרה לי לעבוד על הוצאת קונטרס זה.

אחרון אחרון חביב, תודה מעומק הלב לאשתי מלכה שתחי' אשת חיל, על שנטלה ממני את טרדות הבית כדי שאוכל לשבת וללמוד במנוחת הנפש. אחולי שנוכה, בעזה"ת לגדל את בנינו לתורה, לחופה, ולמעשים טובים ולא תמוש התורה, מפי זרענו וזרע זרענו עד עולם.

דוד יוסף הלוי הירש  
ערב שבועות תשס"ו  
ירושלם עה"ק

לרגל צאת המהדורה השניה והוספת פרק שני למהדורה, ברצוני להודות מעומק לב להרב שבתי גוקאוויצקי שליט"א על כל ההדרכה וההכונה והחיזוק שנתן לי, אשר עבר על כל הסוגיא עד שיצא ברור כשמש לאמיתה של תורה. וגם ברצוני לברכו שיעמיד תלמידים הרבה על אדני התורה בעירו מנצ'סטר וימשיך בעבודת הקודש עד ביאת גואל צדק.

כ"ג חשוון תשע"ד

אין מלים בפי לתאר גודל שמחתי שזכינו להביא לציבור החשוב דפים אלו אשר מי שמעיין בהם יראה שתכליתם לפאר לבאר ללבן ולהוסיף בהירות בגמ' רש"י ותוס' (ולפעמים תוס' ישנים) במספר סוגיות בריש מסכת יומא שקשות להבינם בלי עזר המחשה.

ברצוני להודות לכל אחד שסייע אותי ובפרט ראש הכולל שלי הרה"ג רבי ליפא ראבינאוויץ שליט"א וראש החבורה הרה"ג ר' חיים קרשנר שליט"א שזכיתי ללמוד אצלם מסכת יומא, והיו לי לעינים תמיד. וגם אזכיר פה את ר' משה חיים דונר שליט"א ואת הרוצה בעילום שמו על מה שסייעו לי להצלחתי.

כאן המקום להביע תודתי הגדולה להרב ר' דוד הירש שליט"א שטרם שעות ארוכות לעשות הכל בתכלית הדקדוק והיפוי על צד היתור טוב (בלי תמורת שכר). ועל כן אברכהו ברכת הדיוט שיצליח בכל דרכיו ויפוצו מעיינותיו חוצה גם בשאר ספריו שנתקבלו והצליחו מאד בעולם התורה שזכה להפיץ ולהאיר עיני הרבים בהם, ושיזכה לרוות רוב נחת מיוצאי חלציו מתוך בריאות הגוף, הרחבת הדעת ומנוחת הנפש.

ויהי רצון שנוכה לאורו של משיח לראות את מה שאמרו על האי יומא דכיפוריא אשרי עין ראתה... .

שבתי גוקאוויצקי  
י"ג חשוון תשע"ד  
מנצ'סטר אנגליה

## פאר המסכתא

יומא דף ב: - ג.

גמ'

ואפילו למאן דאמר שמיני עצרת רגל בפני עצמו הוא, הני מילי לענין פז"ר קש"ב

## פז"ר קש"ב

פייס	כל המשמרות מפיסות אפי' כבר זכו בסוכות
זמן	מברכין ברכת שהחיינו
רגל	רש"י כאן - אין אומרים עוד "יום חג הסוכות הזה" אלא מזכירין שמיני עצרת רש"י סוכה מח. (הובא בתוס') - אין יושבין בסוכה ר"ת (הובא בתוס') - טעון לינה ליל מוצאי יו"ט האחרון תוס' ר"י הלבן - אין נהוג בו מצות לולב ערבה וסוכה ר"ח (הובא בתוס' ישנים, ע"ע בתוס') - לענין אבילות [עולה לו לז' ימים של השלושים] רמב"ן (סוכה מח.) - לענין תשלומין במי שהיה פטור ביו"ט ראשון רמב"ן (סוכה מח.) - לענין בל תאחר גליוני הש"ס (ר"ה ד:) - לענין קבלת פני רבו [רבן]
קרבן	אין קרבן שמיני עצרת דומה לקרבני סוכות
שיר	רש"י - אין השיר של יום דומה בענינו לאותן של סוכות ר"ת (הובא בתוס' ר"ה ד:) - אומרים בבית הכנסת מזמור שלם, משא"כ בימי הסוכות שלא אמרו אלא חצי מזמור ריטב"א (ר"ה ד:) - אין שיר של יום של שמיני עצרת נדחה בשבת פני יהושע - גם השיר של בין הערבים היה של שמיני עצרת
ברכה	רש"י כאן ותוספתא (סוכה פרק ד' הלכה י') - מברכין המלך רש"י סוכה מח. ור"ת (מובאין בתוס') - אין אומרים עוד "יום חג הסוכות הזה" אלא מזכירין שמיני עצרת

עיין עוד הטבלאות בהמשך

דף ג.  
תוס' ד"ה פז"ר קש"ב  
כדאמר צפרק צמרא דמועד קטן (דף כד:) יום אחד לפני החג  
וחג ושמיני שלו הרי כאן כ"א יום מהשלשים ימי אבילות:

השון	א	ל	כט	כח	כז	כו	כה	כד	כג	שבוע	שבוע	שבוע	מת
										שבוע	שבוע	שבוע	
										7	7	7	
										15-21	8-14	1-7	
	30	29	28	27	26	25	24	23	22				

## פאר המסכתא

יומא דף ג.

רש"י ד"ה לענין פז"ר קש"ב

פייס לענמו. שאין פייס צפרי החג אצל המשמרות, שכל המשמרות שונות ומשלוש זמן לפי חשבון סדרן, כמו ששינוי במסכת סוכה דף נה, אצל פר של שמיני עזרת בתחילה מפיקין עליו

מסכת ראש השנה דף ד: רש"י ד"ה פז"ר קש"ב

כזר פירשתינו במסכת יומא (דף ג.) ומסכת סוכה (דף נה.) טעון פייס לפר הבא בשמיני, ואינו קרב לפי סדר המשמרות ששנו ושלוש צפרי החג מן משתים ששנו ולא שלשו, ופר של שמיני אין אחת מאותן שמים מקריבתו אלא כל המשמרות מפיקות

### כ"ד המשמרות

ע"פ דברי הימים א' כ"ד

א. יהויריב	ז. הקוץ	י. ג. חופה	יט. פתחיה
ב. ידעיה	ח. אביה	יד. ישבאב	כ. יחזקאל
ג. חרים	ט. ישוע	טו. בלגה	כא. יכין
ד. שעורים	י. שכניהו	טז. אמר	כב. גמול
ה. מלכיה	יא. אלישיב	יז. חיזיר	כג. דליהו
ו. מימן	יב. יקים	יח. הפיצץ	כד. מעזיהו

שמיני עצרת פר 1	ז' סוכות פרים 7	ו' סוכות פרים 8	ה' סוכות פרים 9	ד' סוכות פרים 10	ג' סוכות פרים 11	ב' סוכות פרים 12	א' סוכות פרים 13	
עושין פייס בין כל המשמרות	טז. אמר	ח. אביה	כג. דליהו	יג. חופה	ב. ידעיה	יד. ישבאב	א. יהויריב	1.
	יז. חיזיר	ט. ישוע	כד. מעזיהו	יד. ישבאב	ג. חרים	טו. בלגה	ב. ידעיה	2.
	יח. הפיצץ	י. שכניהו	א. יהויריב	טו. בלגה	ד. שעורים	טז. אמר	ג. חרים	3.
	יט. פתחיה	יא. אלישיב	ב. ידעיה	טז. אמר	ה. מלכיה	יז. חיזיר	ד. שעורים	4.
	כ. יחזקאל	יב. יקים	ג. חרים	יז. חיזיר	ו. מימן	יח. הפיצץ	ה. מלכיה	5.
	כא. יכין	יג. חופה	ד. שעורים	יח. הפיצץ	ז. הקוץ	יט. פתחיה	ו. מימן	6.
	כב. גמול	יד. ישבאב	ה. מלכיה	יט. פתחיה	ח. אביה	כ. יחזקאל	ז. הקוץ	7.
		טו. בלגה	ו. מימן	כ. יחזקאל	ט. ישוע	כא. יכין	ח. אביה	8.
			ז. הקוץ	כא. יכין	י. שכניהו	כב. גמול	ט. ישוע	9.
				כב. גמול	יא. אלישיב	כג. דליהו	י. שכניהו	10.
					יב. יקים	כד. מעזיהו	יא. אלישיב	11.
						א. יהויריב	יב. יקים	12.
							יג. חופה	13.

הטבלא ע"פ רש"י סוכה נה: ד"ה אמרו

קרבן לענמו. שאין קרבנו של שמיני עזרת שזה לכל שאר ימות החג, שכולם כל ימי סוכות מקריבין פרים מרובים ואילים שנים וי"ד כבשים, וכאן בשמיני עזרת מקריבין פר אחד איל אחד ושבעה כבשים

... ואותן של חול המועד מפורש  
במסכת סוכה דף נה. הו"מ"נהי ...

א' חוה"מ	ה	הבו לה' בני אלים	תהילים כט
ב' חוה"מ	ו	ולרשע אמר אלוקים	תהילים נ
ג' חוה"מ	מ	מי יקום לי עם מרעים	תהילים צד
ד' חוה"מ	ב	בינו בוערים בעם	תהילים צד
ה' חוה"מ	ה	הסירותי מסבל שכמו	תהילים פא
ו' חוה"מ	י	ימוטו כל מוסדי ארץ	תהילים פב

כבשים	אילים	פרים	
14	2	13	א' סוכות
14	2	12	ב' סוכות
14	2	11	ג' סוכות
14	2	10	ד' סוכות
14	2	9	ה' סוכות
14	2	8	ו' סוכות
14	2	7	ז' סוכות
7	1	1	שמיני עצרת



## פאר המסכתא

יומא דף ה: - ו.  
כיצד הלבישן למיסבר קראי

### צוואת המילואים

אהרן ובניו בבת אחת

ולקחות את הבגדים והלבשת את אהרן את הכתנת ואת מעיל האפר ואת האפר ואת הושיען ואפרית לו בושב האפר: ושמת המצנפת על ראשו ונתת את נזר הקדש על המצנפת: ולקחות את שמון הבשוחה ויצקת על ראשו ובשוחת אתו: ואת בצניו תקריב והלבשתם כתנת: וזגרת אתם אבנט אהרן ובצניו וזבשת להם מגבעת והיתה להם כהנה לזקת עולם ומלאת יד אהרן ויד בצניו:

שמות כט:ה-ט

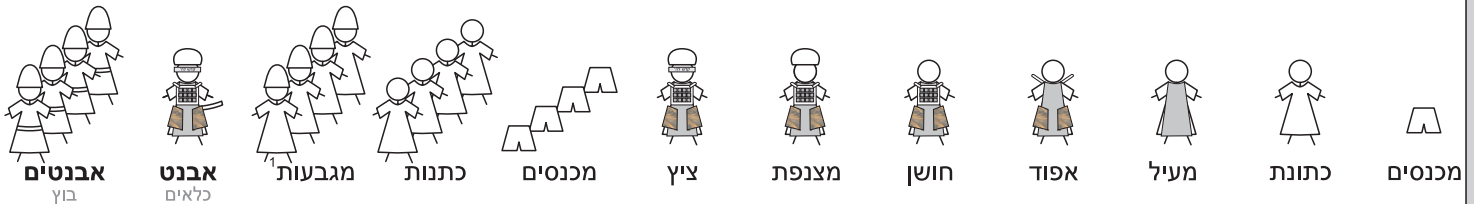

### עשיית המילואים

אהרן ואח"כ בניו

ויתן עליו את הכתנת ויזגר אתו באבנט וילבש אתו את המעיל ויתן עליו את האפר ויזגר אתו בושב האפר ויאפר לו בו: וישם עליו את הושיען ויתן אל הושיען את האורים ואת התכנים: וישם את המצנפת על ראשו וישם על המצנפת אל מול פניו את ציץ הזהב נזר הקדש כאשר צוה יהוה את משה: ... ויקרב

ויקרא ח:טז-ט, יג

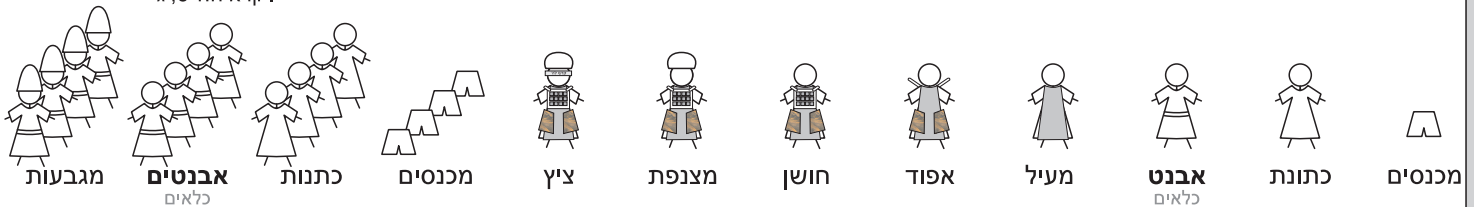

<sup>1</sup> הא דהקדים רש"י מצנפת דהיינו מגבעות קודם האבנטים, עיין ש"ח יצחק.

יומא דף ו.

רש"י ד"ה כמאן כרבי עקיבא וד"ה אלא באחר אחר

נדה מטמאה את בועלה

נמצא על עד שלה		נמצא על עד שלו		
אחר אחר זמן	אחר זמן	אותיום (מיד)	בכל מקרה	
היא טמאה שבעת ימים ולא הוא <sup>1</sup>	שניהם טמאין שבעת ימים [הוא מספק]	שניהם טמאין שבעת ימים [וודאי]	שניהם טמאין שבעת ימים [וודאי]	רבנן
שניהם טמאין שבעת ימים [הוא מדרבנן]	שניהם טמאין שבעת ימים [הוא מספק]	שניהם טמאין שבעת ימים [וודאי]	שניהם טמאין שבעת ימים [וודאי]	ר' עקיבא

<sup>1</sup> אבל צריך טבילה והערב שמש מדין נוגע.

בכל מקרה היא מטמאה טהרות למפרע מעת לעת מדרבנן.

# פאר המסכתא

יומא דף ו.

אמר ר' זירא שמע מינא בועל נדה אינו כנדה

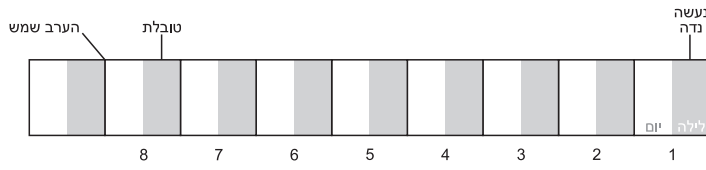

נדה  
אסורה לטבול בשביעי עד הלילה

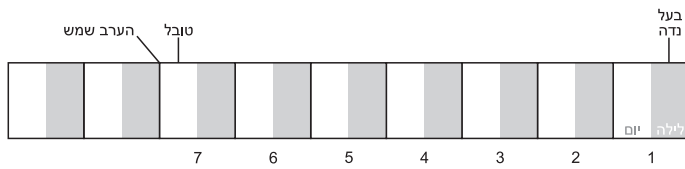

גמ'  
אמר רבי זירא שמע מינה  
בועל נדה אינו כנדה,  
וטובל בשביעי ביום,

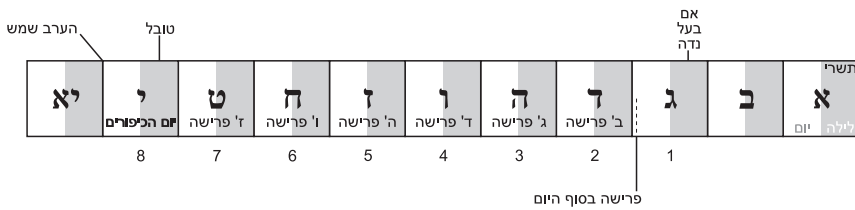

דאי אמרת בועל נדה כנדה,  
אימת טביל כהן גדול בליליא,  
למחר היכי עביד עבודה,  
והא בעי הערב השמש,

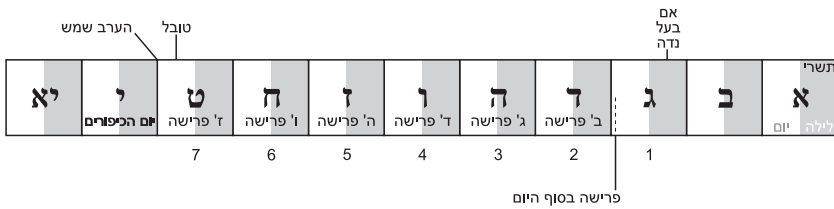

אלא לאו שמע מינה  
בועל נדה אינו כנדה  
וטובל ביום

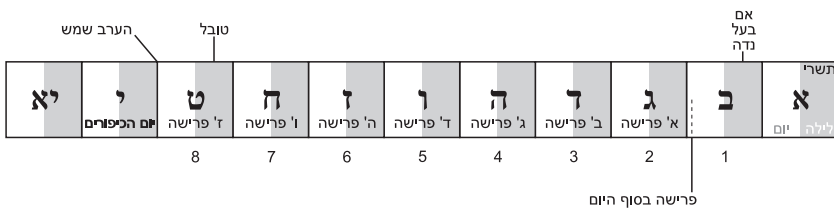

רב שימי מנהרדעא אמר  
אפילו תימא בועל נדה כנדה,  
דמפרשין ליה שעה אחת סמוך  
לשקיעת החמה ביום הקודם.

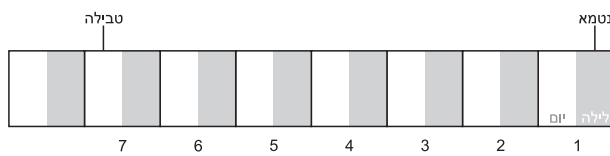

מיתיבי כל חייבי טבילות  
טבילתן ביום

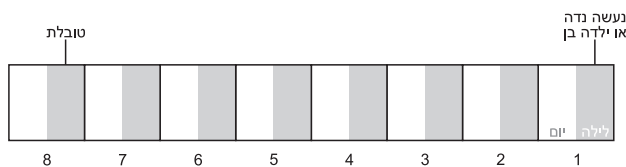

נדה ויולדת טבילתן בלילה

## פאר המסכתא

יומא דף ו.  
מיתיבי בעל קרי כמגע שרץ וכו'

מחנותם	מטמאין	טומאתן	טבילתן	טמאים
חוץ ממחנה שכינה		טומאת ערב וראשון לטומאה	ביום	מגע שרץ
חוץ ממחנה לוי'ה		טומאת ערב וראשון לטומאה	ביום	בעל קרי
חוץ ממחנה שכינה	מגע	טומאת שבעה ואב הטומאה	ביום	טמא מת
חוץ ממחנה שכינה	משכב ומושב לטמא אוכלין ומשקין	טומאת שבעה ואב הטומאה	ביום ר' שמי - בלילה	בועל נדה
	משכב ומושב לטמא אדם וכלים, ואוכלין ומשקין		בלילה	נדה ויולדת
	משכב ומושב לטמא אדם וכלים, ואוכלין ומשקין		ביום	זב זבה ומצורע

יומא דף ח:  
מתקיף לה רבי יוסי ברבי חנינא

### הכנת פרה אדומה

		חשש נטמא	שני בשבת
	חשש נטמא		שלישי בשבת
חשש נטמא <small>קודם הפרישה</small>	הזאת שלישי		רביעי בשבת ראשון לפרישה מקצת יום כולו
	הזאת שלישי		חמישי בשבת שני לפרישה
הזאת שלישי			ששי בשבת שלישי לפרישה
			שבת קודש רביעי לפרישה
	הזאת שביעי		ראשון בשבת חמישי לפרישה
	הזאת שביעי		שני בשבת ששי לפרישה
הזאת שביעי			שלישי בשבת שביעי לפרישה

### הכנת יום הכיפורים

		חשש נטמא	א' תשרי
	חשש נטמא		ב' תשרי
חשש נטמא <small>קודם הפרישה</small>	הזאת שלישי		ג' תשרי ראשון לפרישה מקצת יום כולו
	הזאת שלישי		ד' תשרי שני לפרישה
הזאת שלישי			ה' תשרי שלישי לפרישה
			ו' תשרי רביעי לפרישה
	הזאת שביעי		ז' תשרי חמישי לפרישה
	הזאת שביעי		ח' תשרי ששי לפרישה
הזאת שביעי			ט' תשרי שביעי לפרישה

גמ'

אבל כהן השורף את הפרה  
דבדידן תליא מילתא, מפרשינן  
ליה ברביעי בשבת כי היכי  
דניתרמי רביעי שלו בשבת:

גמ'

מתקיף לה רבי יוסי ברבי חנינא לר' מאיר דאמר מזין  
עליו כל שבעת הימים, בשלמא ראשון לפרישתו מזין  
עליו שמא שלישי לטומאתו הוא, שני לפרישתו מזין  
עליו שמא שלישי לטומאתו הוא, שלישי לפרישתו מזין  
עליו שמא שלישי לטומאתו הוא שנטמא קודם  
לפרישתו, חמישי לפרישתו מזין עליו שמא שביעי  
לטומאתו הוא, ששי לפרישתו מזין עליו שמא שביעי  
לטומאתו הוא, שביעי לפרישתו מזין עליו שמא שביעי  
לטומאתו הוא, אלא רביעי לפרישתו למה לי הזאה כלל,  
לא בשלישי לטומאתו איכא לספוקי דהא משפירש לא  
נטמא במת, ולא בשביעי לטומאתו איכא לספוקי שאם  
היה שביעי לטומאתו הרי יום אחד לפני פרישתו (ב'  
תשרי) שלישי לטומאתו, נמצא שלא הזה בשלישי  
והזאת שביעי בלא שלישי אינו כלום,



## פאר המסכתא

יומא דף י.

סבתה ורעמה וסבתכא

תני רב יוסף: סבתה וסבתכא סקיסתן גוייתא וסקיסתן ברייתא,  
בין חדא לחדא מאה פרסי, והיקפה אלפא פרסי

רש"י

סקיסתן גוייתא וסקיסתן ברייתא. אסצמה וסצמכא  
קאי, ששמן שוה, והס מחוז מוקף הריס, והחילונה  
מקפת את הפנימית, ורחוקה פנימית חוץ מן היקף  
חילונה לכל זד מאה פרסי, והיקף החילונה אלפא פרסי:

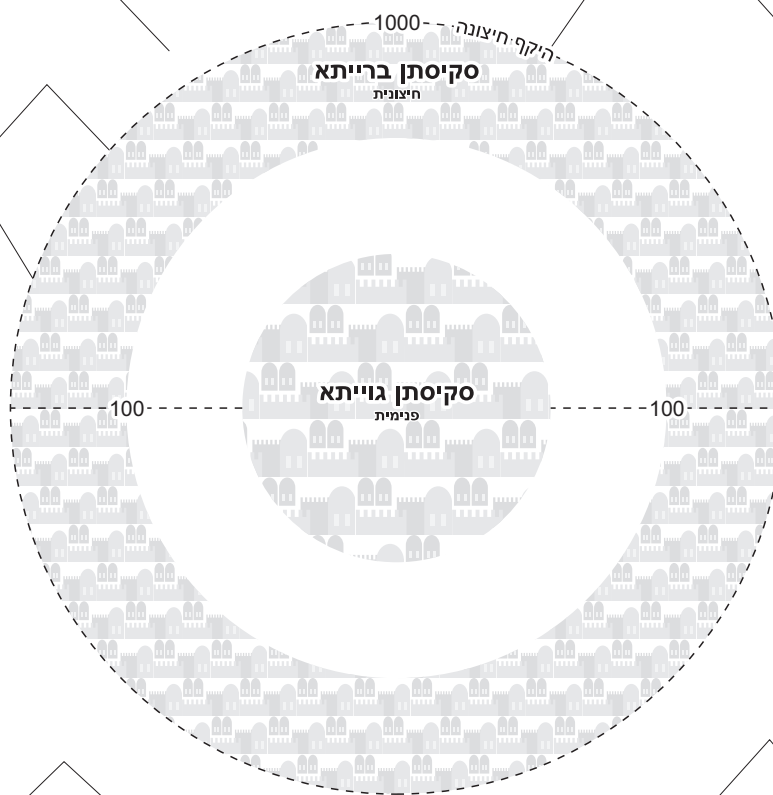

## פאר המסכתא

יומא דף י"א.  
הני אבולי דמחוזא

חזון איש הלכות מזוזה סימן קס"ט סק"ג  
יומא י"א א' ואקרא דכזי גופה תצעי מזוזה, נראה דהיתה כיפה בנויה באורך גדול ועל הכיפה בנין לבית אסורים, א' וכוזות אחת תחת הכיפה היו כנויות מעלות לעלות לכזי, ושאלו אבוי דליחייב השער במזוזה כדין שערי מדינות, והשיב לו דלא נבנה לשער אלא לחיזוק הכיפה, ופריך לו דמ"מ חשיב כבית שער לכזי, ואפשר ב' דהמעלות היו כנויות לאחר שיאלו מתחת הכיפה, שהרי כל אורך הכיפה נמשב למזוזות והוא כניסה לכזי, ואפשר א' שבתחלת הכניסה תחת הכיפה היו מזוזות בולטות...

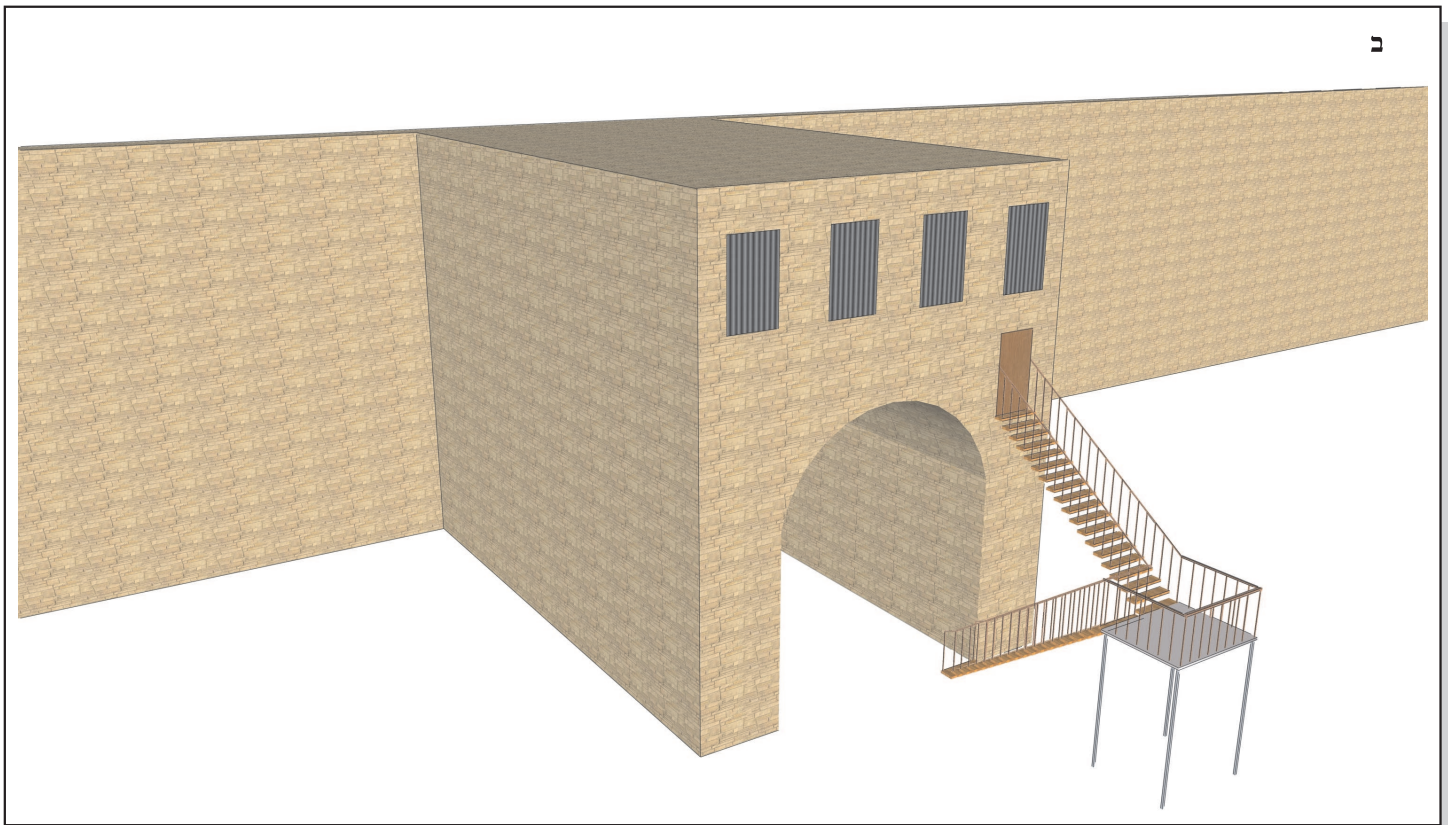
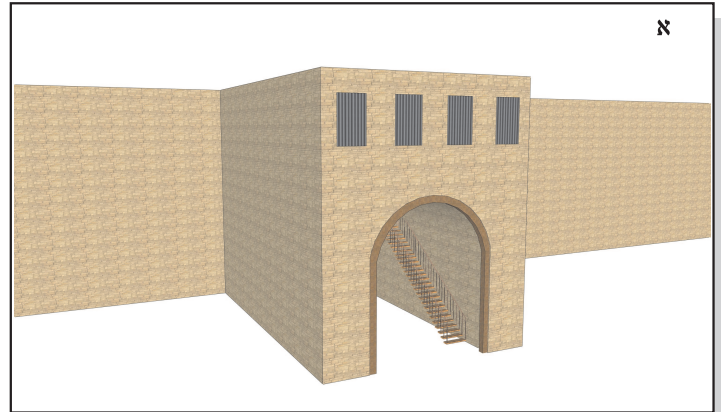
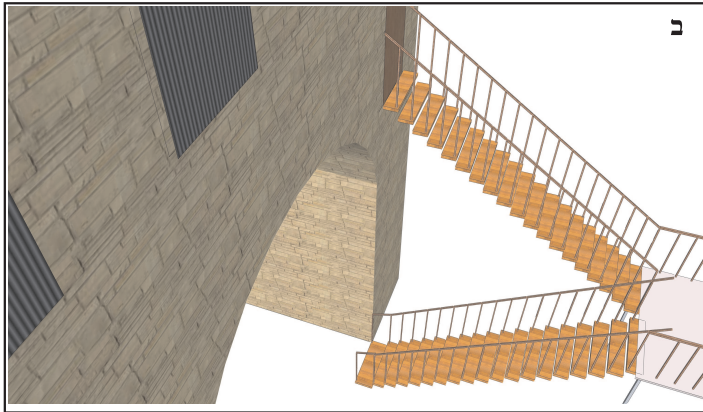

# פאר המסכתא

יומא דף יא :

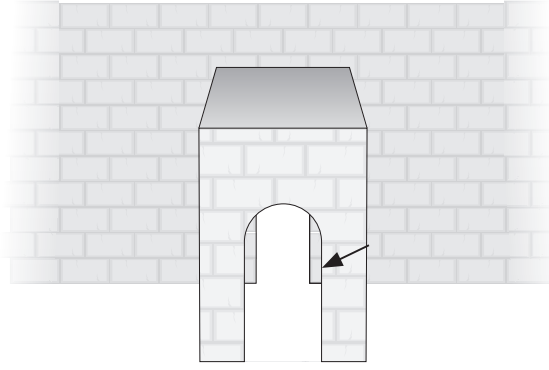

בית שער

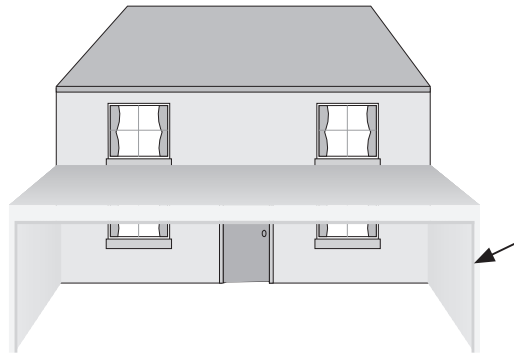

אכסדרה

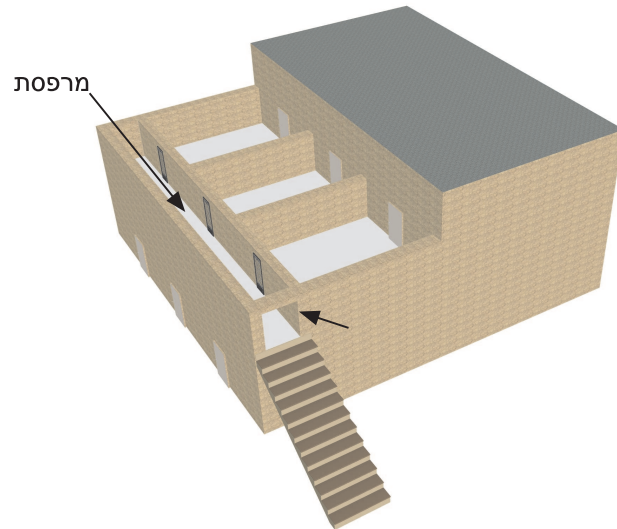

ומרפסת

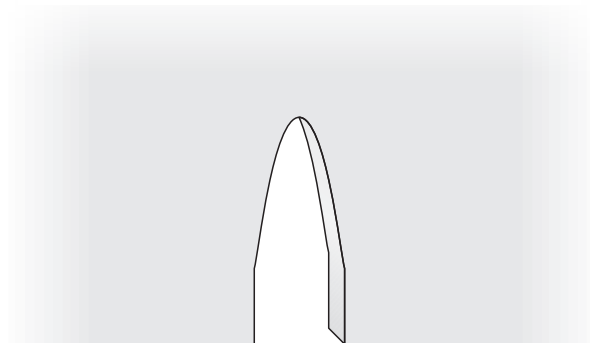

ושער המדי  
[כיפה]

# פאר המסכתא

יומא דף יא :

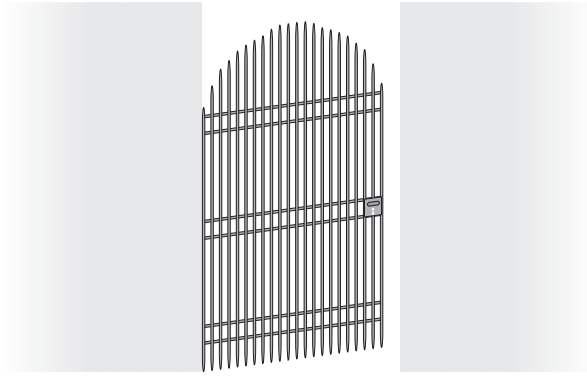

ושער שאינו מקורה

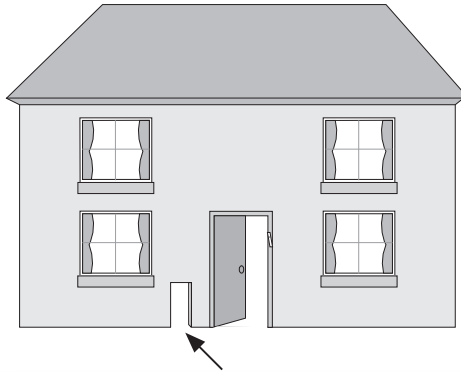

ושער שאינו  
גבוה י' טפחים

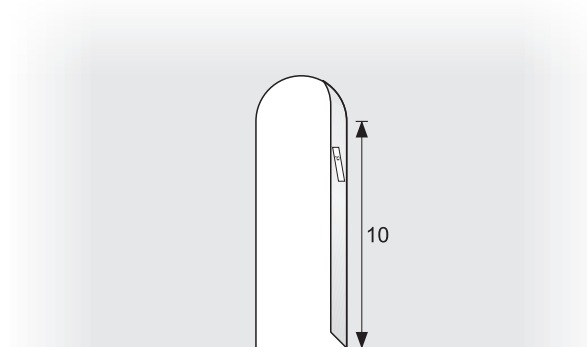

ושוין ר"מ וחכמים שאם יש  
ברגלה גובה עשרה טפחים  
של רוחב ארבעה טפחים  
שחייבת במזוזה

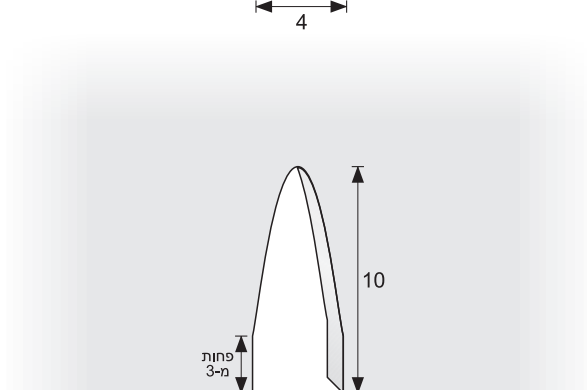

אמר אביי דכולי עלמא בין לר'  
מאיר ובין לחכמים גבוהה  
י' ואין ברגלה ג' של  
רוחב ארבעה, ולא כולם היא  
ופטור ממזוזה,

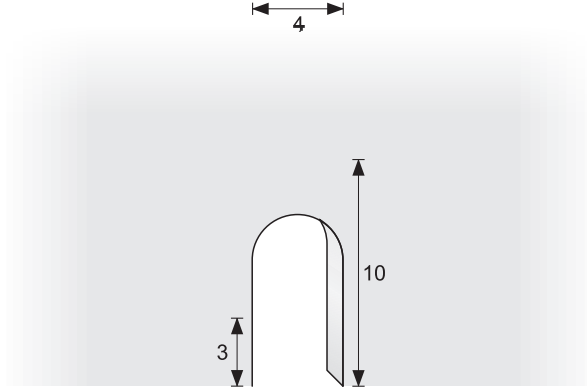

אי נמי יש ברגלה ג' של  
רוחב ארבעה ואינה גבוהה י'  
ולאו כלום היא ופטור ממזוזה,

# פאר המסכתא

יומא דף יא :

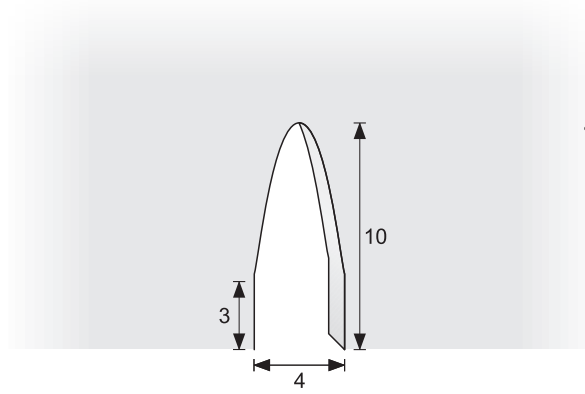

לא נחלקו אלא בגבוהה י' ויש  
ברגלה ג' של רוחב ארבעה  
ואין בכל גובה רחבה ד'

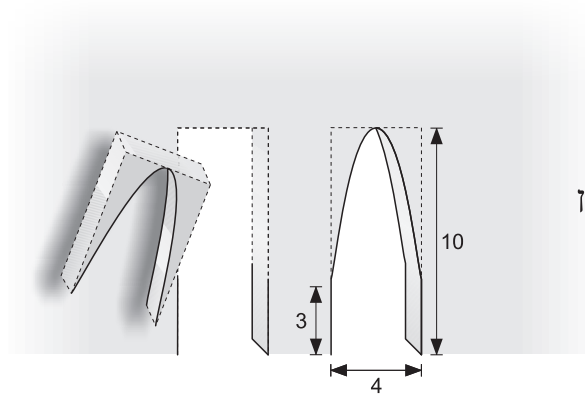

רבי מאיר סבר  
חוקקין להשלים וחייב  
במזוזה, ורבנן סברי אין חוקקין  
להשלים ופטור ממזוזה...

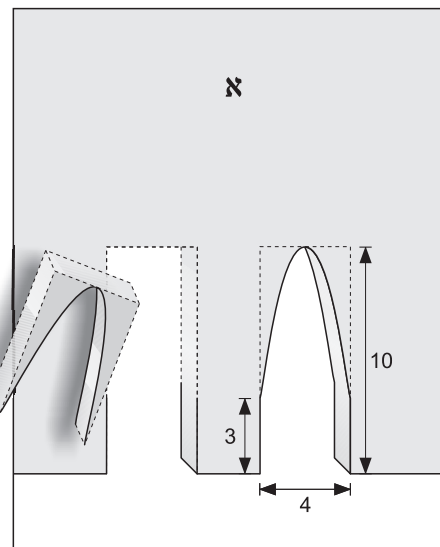
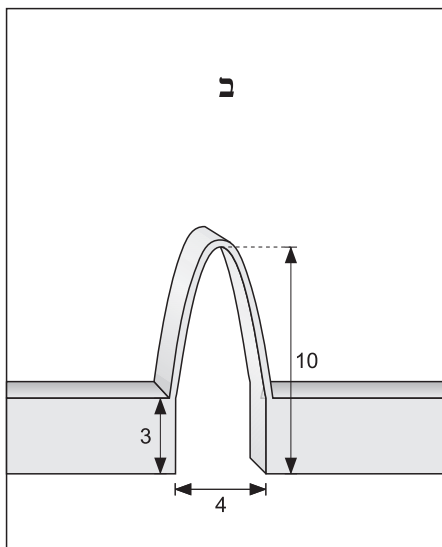

רש"י ד"ה ויש ברגלה ג'

לא נחלקו אלא א' בגבוהה י' ויש ברגלה ג' של רוחב ד', אבל ואינה רחבה ד' בכל גובהה י',  
שקודם שהגביהה י' נחמט רחבה מד', ויש זה לחוק ולהרחיב החלל למעלה כמדה של מטה,  
שאין החומה הולכת וכלה מבחוץ לפי החלל הפנימי כזה ב', אלא החומה ארוכה למעלה מבחוץ לחלל כמשפט כזה א):

# פאר המסכתא

יומא דף יב.

דתניא מה היה בחלקו של יהודה הר הבית הלשכות והעזרות ומה היה בחלקו של בנימין אולם והיכל ובית קדשי הקדשים ורצועה היתה יוצאה מחלקו של יהודה ונכנסת לחלקו של בנימין ובה היה מזבח בנוי

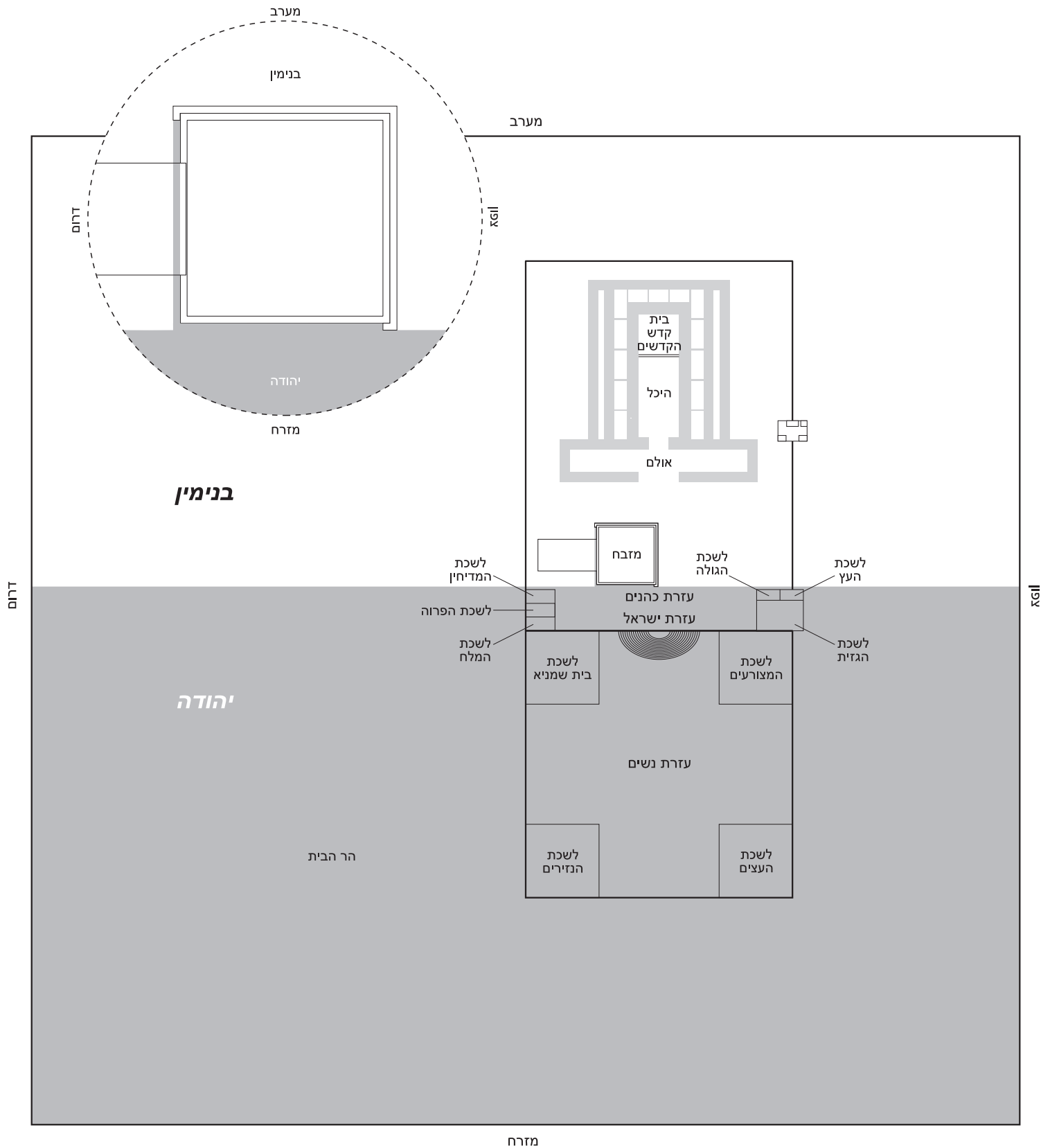

רבי שמעון איש המצפה  
בעולת התמיד

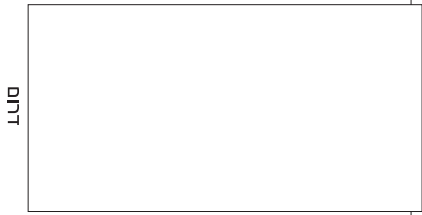
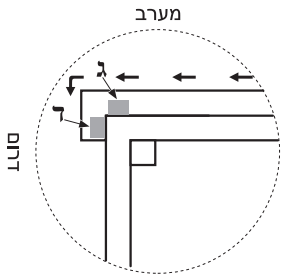

זריקת קרבן עולה  
מערב

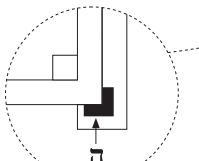
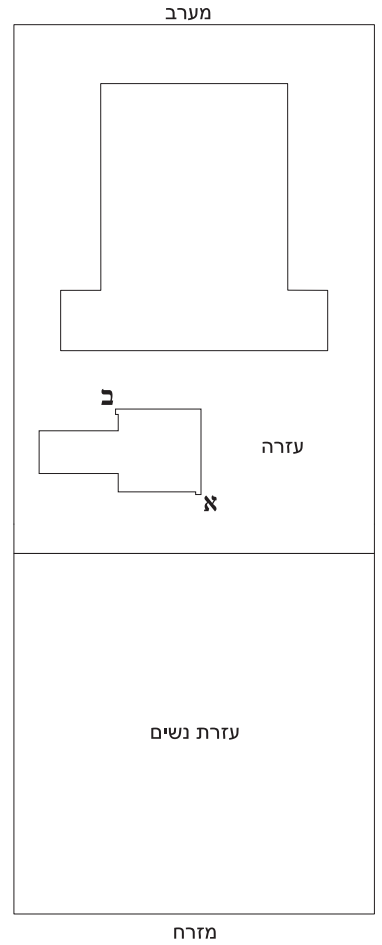
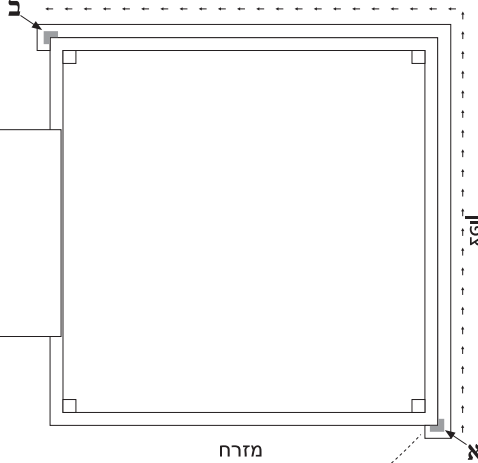

אותיות יונית

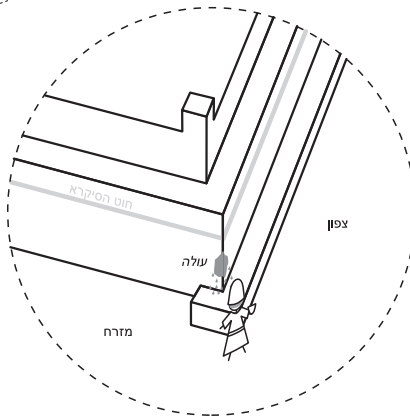

גמ'

דתנן בא לו (א) לקרן מזרחית צפונית נותן מזרחה  
צפונה, (ב) מערבית דרומית נותן מערבה דרומה,  
ותני עלה רבי שמעון איש המצפה משנה בתמיד  
(א) מזרחית צפונית נותן מזרחה צפונה, מערבית  
דרומית נותן (ג) מערבה ואחר כך נותן (ד) דרומה

רשי

דתנן. במסכת תמיד פ"ד מ"א, צא לו כהן הזורק את הדם (א) לקרן מזרחית צפונית של מוצח נותן מתנה ראשונה מזרחה כפונה מתנה  
אחת כמין (ה) גאס יונית ניכרת למזרח ולצפון, ומשם מקיף והולך וצא לו (ב) לקרן מערבית דרומית ונותן מערבה דרומה, שהעולה טעונה  
שתי מתנות שהן ארבע בשתי קרנות זו כנגד אלכסונה של זו כדי שיהא מן הדם בארבע רוחות המוצח כארבע מתנות, ולקמיה טו: מפרש  
מאי שנא הני תרתי קרנות: ותני עלה רבי שמעון איש המצפה משנה בתמיד. במתן דם התמיד ממתן דמי כל שאר עולות, לתת ממנו  
(א) מתנה ראשונה אחת שהיא שתיים כמו שאמרנו כמין (ה) גאס יונית, ובשניה שתיים שהן שתיים להפסיקה (ג) ולתת מערבה תחילה ואחר כך  
(ד) דרומה כדרך ביאתו שהוא מקיף וצא מן המערב לדרום וכשמגיע לקרן נותן ג, (ד) שתי מתנות בפסוק, וטעמא מפרש לקמיה טו:.

# פאר המסכתא

יומא דף טו.

לע"נ  
רבקה בתי'ה בת מרדכי ע"ה  
פרנסקי

**רש"י**  
לחטאת לה' על עולת התמיד. מעשה חטאת על עולת התמיד, והחטאת טעונה ו, ז, ח, ט) פיסוק מתנות שהרי דמה ניתן על ארבע קרנות, אף עולת התמיד יש זה ג, ד) פיסוק מתנות, לא שציטלו ממנו מעשה עולה שהרי עולה היא, אלא שניהן נוהגין זה:

**גמ'**  
וליתין א, ב) שתים שהן ארבע כמעשה עולה ו, ז, ח, ט) וארבע שהן ארבע כמעשה חטאת

**גמ'**  
וניתיב א) אחת שהיא שתים למטה כמעשה עולה י, ב) שתים שהן למעלה כמעשה חטאת

**רש"י**  
וניתיב אחת וכו'. א) דס עולה ניתן למטה  
מחוט הסיקרא ז) ודס החטאת למעלה...



# פאר המסכתא

יומא דף טו.

לע"נ  
רבקה בתי'ה בת מרדכי ע"ה  
פרנסקי

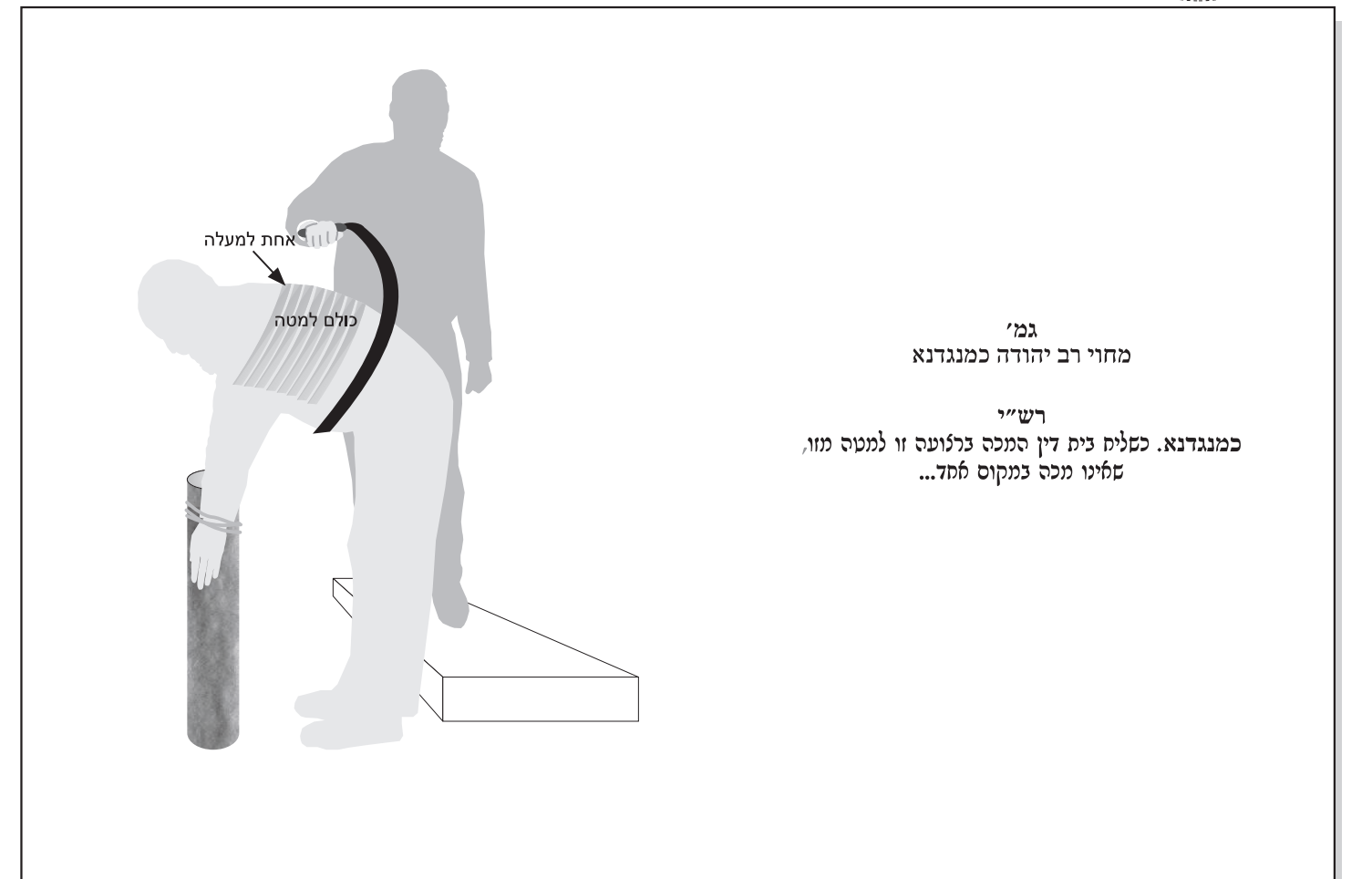
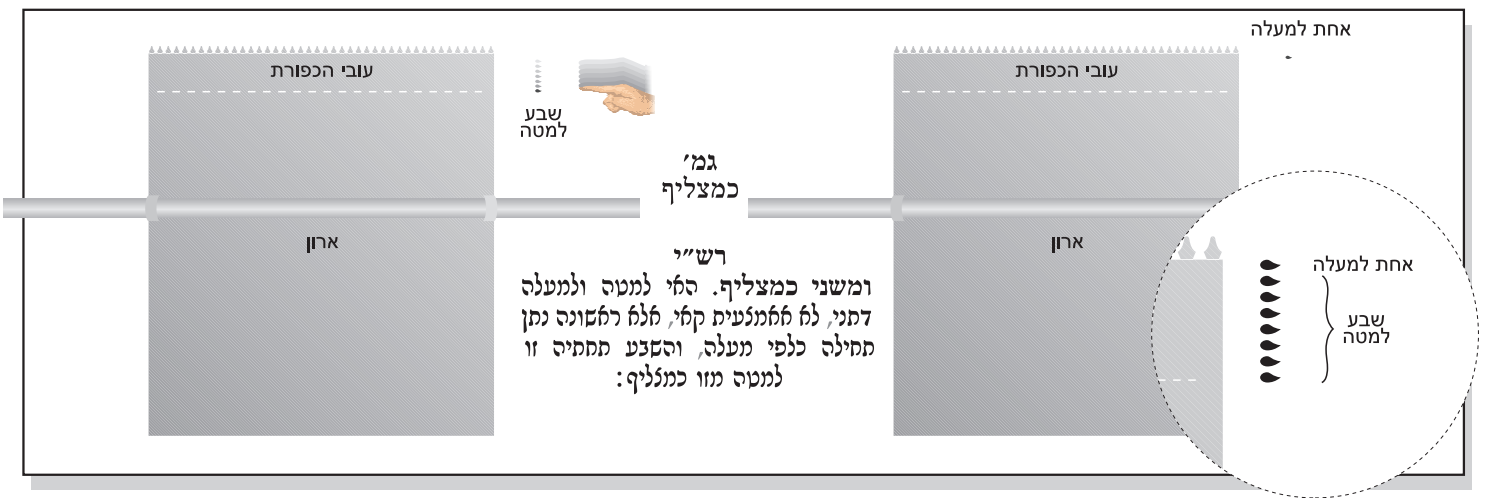
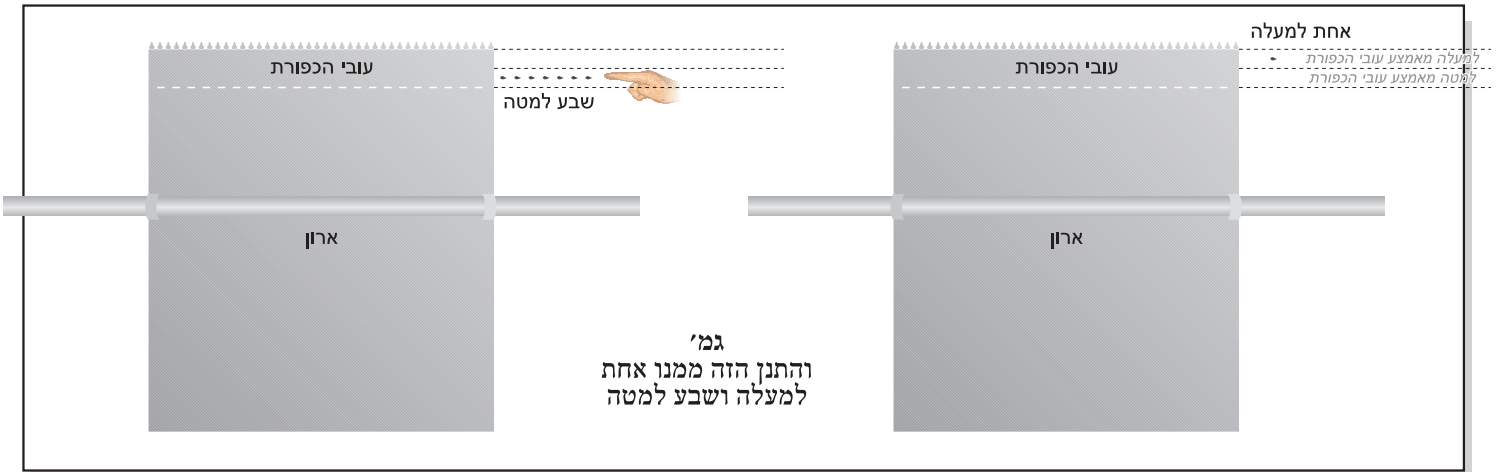

# פאר המסכתא

יומא דף טו.  
תוס' ישנים

לע"נ  
רבקה בתי'ה בת מרדכי ע"ה  
פרנסקי

עובי הכפורת

שבע למטה

ארון

אחת למעלה

עובי הכפורת

ארון

תוס' ישנים ד"ה הזה ממנו י"ל דק"ד דהכי קאמר לא למעלה ממש צמשכו של מעלה ולא למטה ממש:

עובי הכפורת

שבע למטה

ארון

אחת למעלה

עובי הכפורת

ארון

תוס' ישנים ד"ה כמנגדנא ורצינו הזקן פירש ... כשהזה מלמעלה אצבעותיו למעלה וגז ידו למטה וכשהזה למטה אצבעותיו למטה

תוס' ישנים ד"ה כמנגדנא  
ורצינו הזקן פירש ... אותו שלוקה מוטה על העמוד  
(א) ומכין אותו שליש מלפניו (ב) ושני שלישים מאחוריו, (א) נמצא שאצבעותיו למעלה כשמכה מלפניו, (ב) ואצבעותיו למטה כשמכה מאחוריו...

ב

א

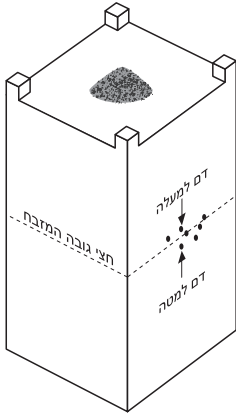

**גמ'**  
 והתנן הזה ממנו על טהרו של מזבח  
 שבע פעמים, מאי לאו אפלגיה דמזבח

**רש"י**  
 אפלגיה. נגד אמנע גובה קירו... וכיון דשבע הזאות הוה  
 המזה, אי אפשר לזמנאם שלא יהא מהן לא למעלה ולא למטה.

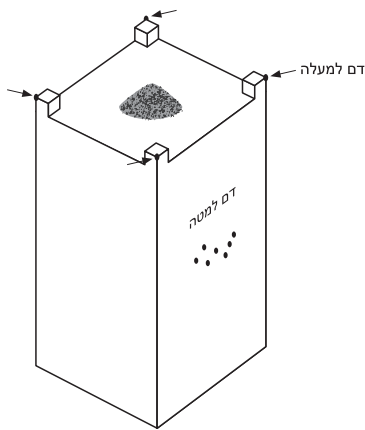

**תוס'**  
 מאי לאו אפלגיה דמזבח. ואס כן מנינו דמים שחייין למטה וחייין למעלה,  
 דמתחילה נתן על הקרנות ואחר כך על חצי המזבח, ורש"י לא פירש כן:

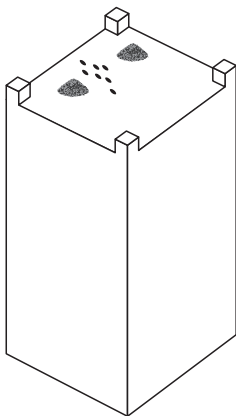

**גמ'**  
 אמר רבה בר שילא לא, אגופיה דמזבח

**רש"י**  
 אגופיה דמזבח. על גגו, ומאי לשון "טהרו" על שם שמטהר ומפנה  
 הקטורת שנשרף עליו בצקר, וחוסיהו אילך ואילך, ומזה על מקום הגילוי...

# פאר המסכתא

יומא דף טו:

לע"נ  
רבקה בתי'ה בת מרדכי ע"ה  
פרנסקי

גמ'  
ניתיב ל,מ) ברישא דחטאת,  
והדר ב) ניתיב דעולה

גמ'  
ניתיב נ) דרומית מזרחית,  
והדר ס,ע) צפונית מערבית  
וקרן דרומית מזרחית לא הוה ליה יסוד

תוס'  
ניתיב דרומית מזרחית... ולא הוה מני  
לשנויי כיון דעולה נשחטת בצפון וקיצול דמה  
בצפון, יהיב מזרחית צפונית דפגע ציה צרישא,  
שהוא סמוך לו יותר מלקרן מזרחית דרומית

שוחט

פגע ביה  
ברישא

שוחט

פגע ביה  
ברישא

# פאר המסכתא

יומא דף טו:

**גמ'**  
נתיב ברישא (ב) מערבית דרומית  
והדר מ,ל) מזרחית צפונית

**גמ'**  
כיון דאמר מר כל פינות שאתה פונה לא יהו  
אלא דרך ימין למזרח, ברישא בהווא (מזרחית  
צפונית) פגע (לפני מערבית דרומית)

**רש"י**  
ברישא בהווא פגע. כשעלה בכבש ופונה לימין, פוגע בקרן מזרחית  
דרומית מחילה, ושם אי אפשר ליתן משום דאין לה יסוד, ומקיף וזא  
עד מזרחית צפונית ונותן, ואף על גב דלמתן דם עולה אינו עולה  
בכבש, דהא על הרצפה עומד והכלי בידו חורק למרחוק דכתיב חרקו,  
דהא למטה מן החוט הסקרא הוא נותן, אפילו הכי כיון שבחטאת  
שניתנה בעליונה של קרן כריך לעלות בכבש דרך הדרום ופונה למזרח,  
הכי נמי בכל הדמים, אף על פי שנותן למטה, מתחיל להקיף מדרך  
הדרום שהוא פניו של מוצח כפתח כניסת הבית, ומשם פונה לימין:

**תוס'**  
נתיב ברישא מערבית דרומית... ואף  
על גב דאי שחט על ירך המוצח צפונית  
פגע ברישא דרך ימין לקרן מערבית  
דרומית מקמי קרן מזרחית צפונית

**שוחט** - דרך ימין

**צפון המזבח**

**פתח**

# פאר המסכתא

יומא טו: - טז.

בית המוקד

בסוגיא זו של בית המוקד הוצרכנו לעשות מזרח בראש העמוד כדי להקביל לצורות הנמצאות בגמ'

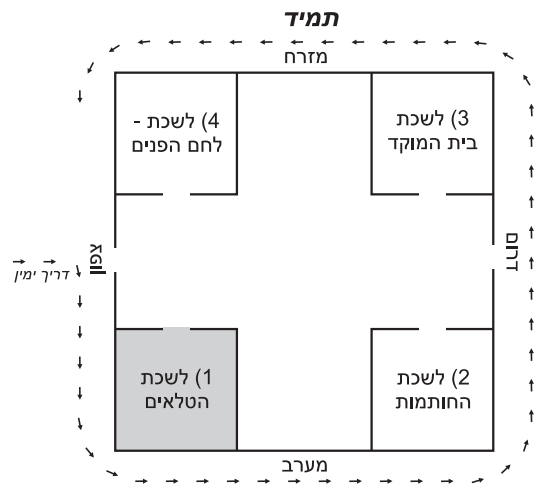
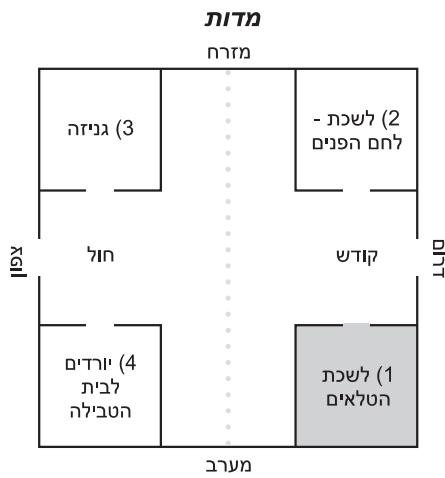

## משנה מדות פרק א' משנה ו'

וארבע לשכות היו בבית המוקד כקייטונות פתוחות לטרקלין. שתיים בקודש ושתיים בחול. וראשי פספסין מבדילין בין קודש לחול. ומה היו משמשות. (1 מערבית דרומית. היא היתה לשכת טלאי קרבן. (2 דרומית מזרחית. היא היתה לשכת עושי לחם הפנים. (3 מזרחית צפונית. בה גנזו בני חשמונאי את אבני המזבח ששקצום מלכי יון. (4 צפונית מערבית. בה יורדים לבית הטבילה.

## משנה תמיד פרק ג' משנה ג'

אמר להם [הממונה]. צאו והביאו טלה מלשכת הטלאים. והרי לשכת הטלאים היתה במקצוע צפונית מערבית. וארבע לשכות היו שם. (1 אחת לשכת הטלאים. (2 ואחת לשכת החותמות. (3 ואחת לשכת בית המוקד. (4 ואחת לשכה שהיו עושין בה לחם הפנים.

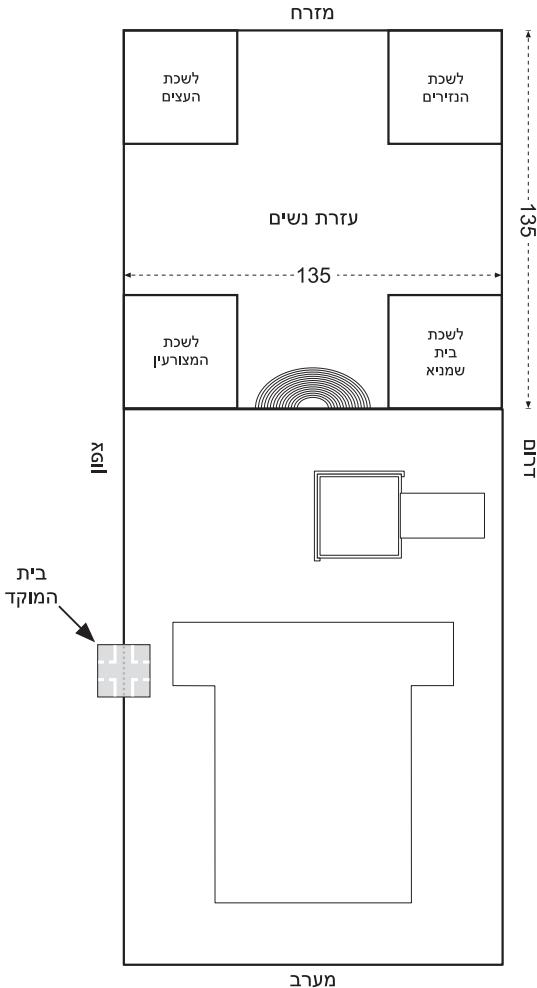

## גמ'

דתנן עזרת נשים היתה אורך מאה ושלושים וחמש על רוחב מאה ושלושים וחמש, וארבע לשכות היו בארבע מקצועותיה. ומה היו משמשות, דרומית מזרחית היא היתה לשכת הנזירים - ששם נזירים מבשלים את שלמיהן ומגלחין שערן ומשלחין תחת הדרוד. מזרחית צפונית היא היתה לשכת (דיר) העצים - ששם כהנים בעלי מומין עומדין ומתליעין בעצים, שכל עץ שיש בו תולעת פסול לגבי מזבח. צפונית מערבית היא היתה לשכת המצורעין. מערבית דרומית - אמר רבי אליעזר בן יעקב שכחתי מה היתה משמשת. אבא שאול אומר בה היו נותנין יין ושמן, והיא היתה נקראת לשכת בית שמניא.

# פאר המסכתא

יומא דף טז.  
מאן תנא מדות - שיטת ר"א בן יעקב  
לפי רש"י

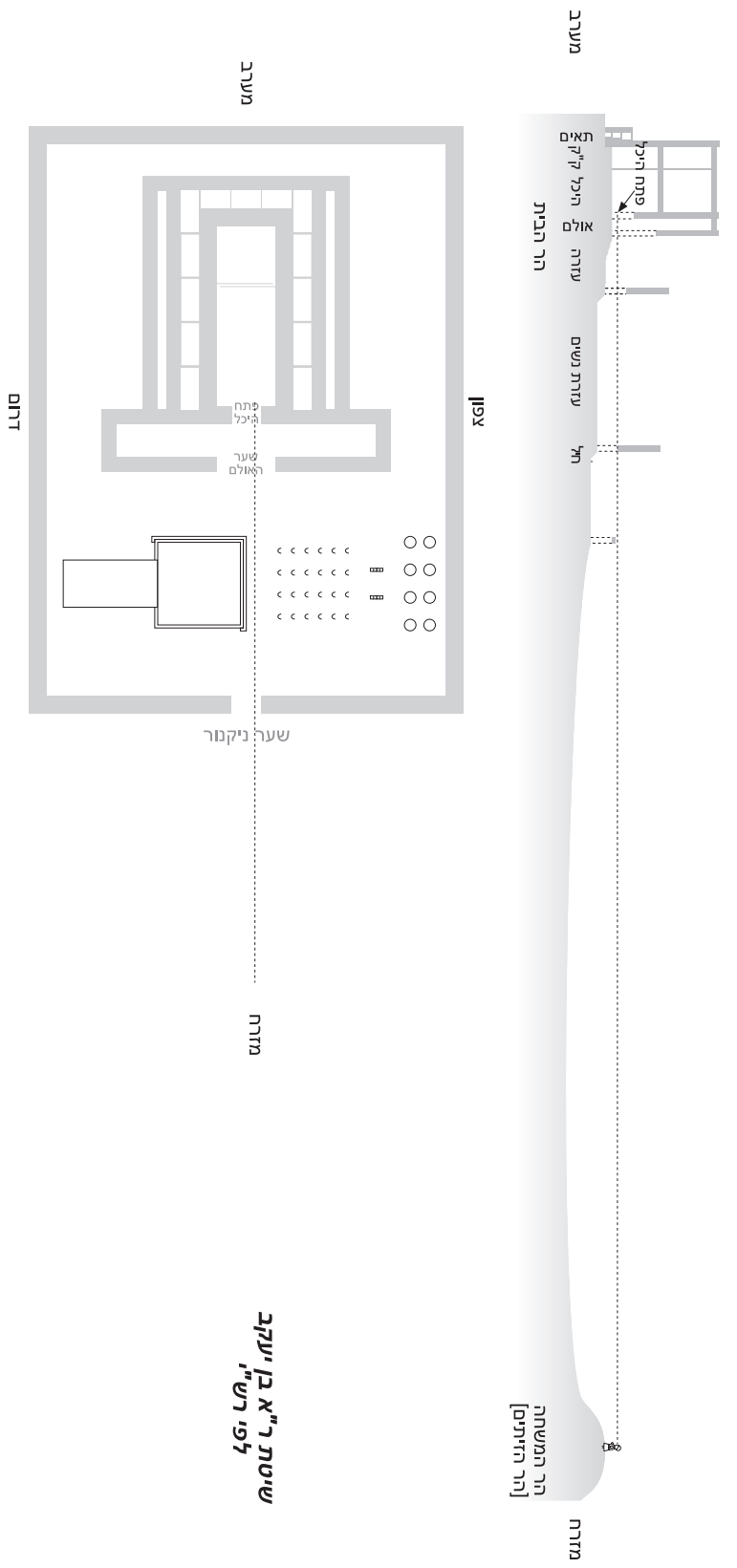
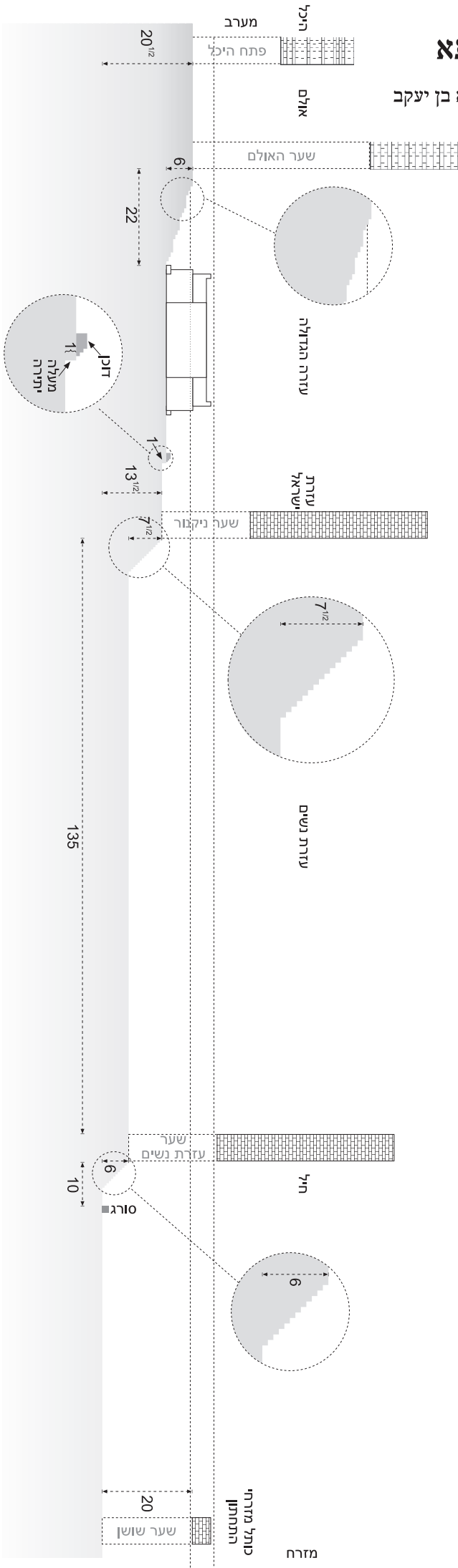

שיטת ר"א בן יעקב  
לפי רש"י

# פאר המסכתא

יומא דף טז.  
מאן תנא מדות - שיטת ר"א בן יעקב  
לפי תוס' ישנים

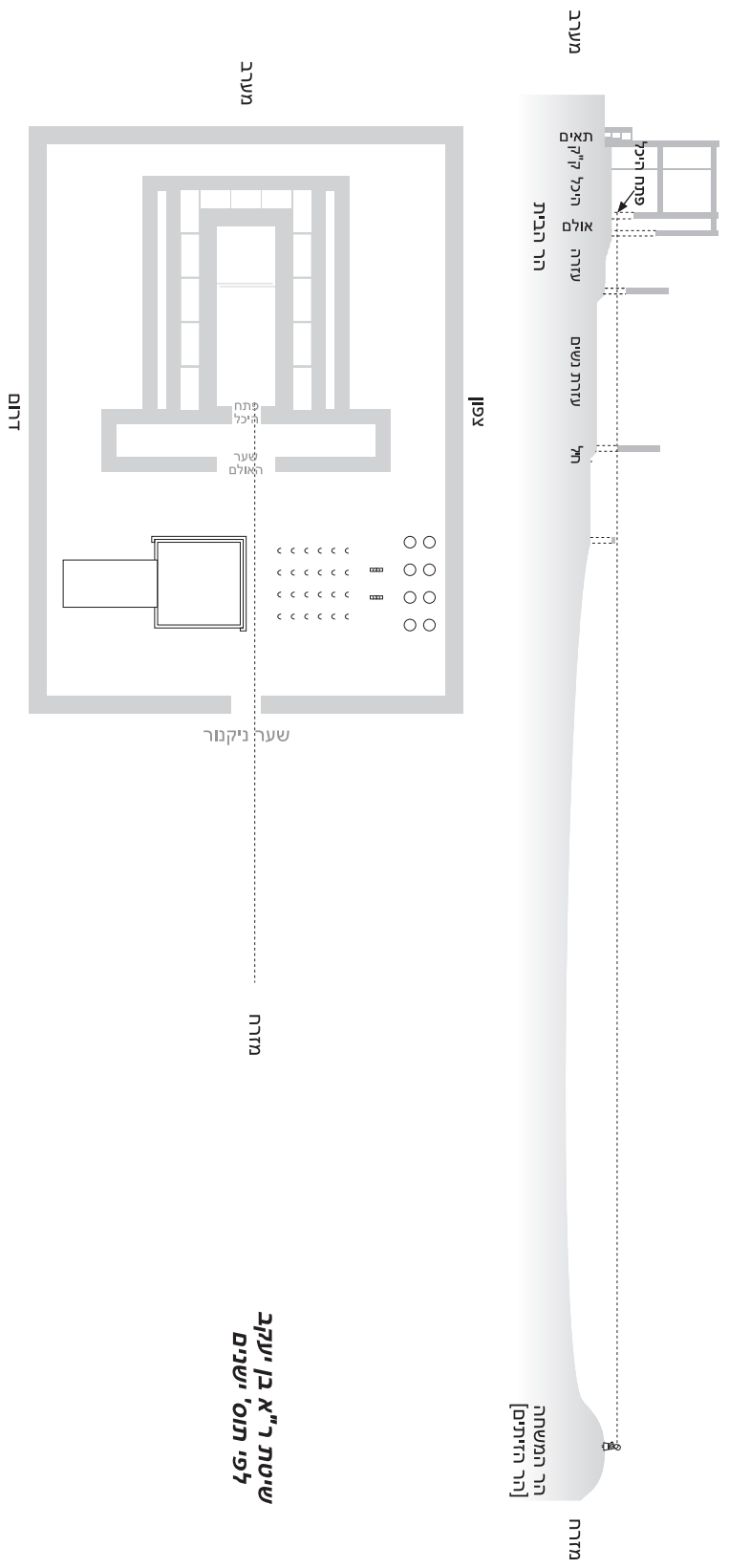
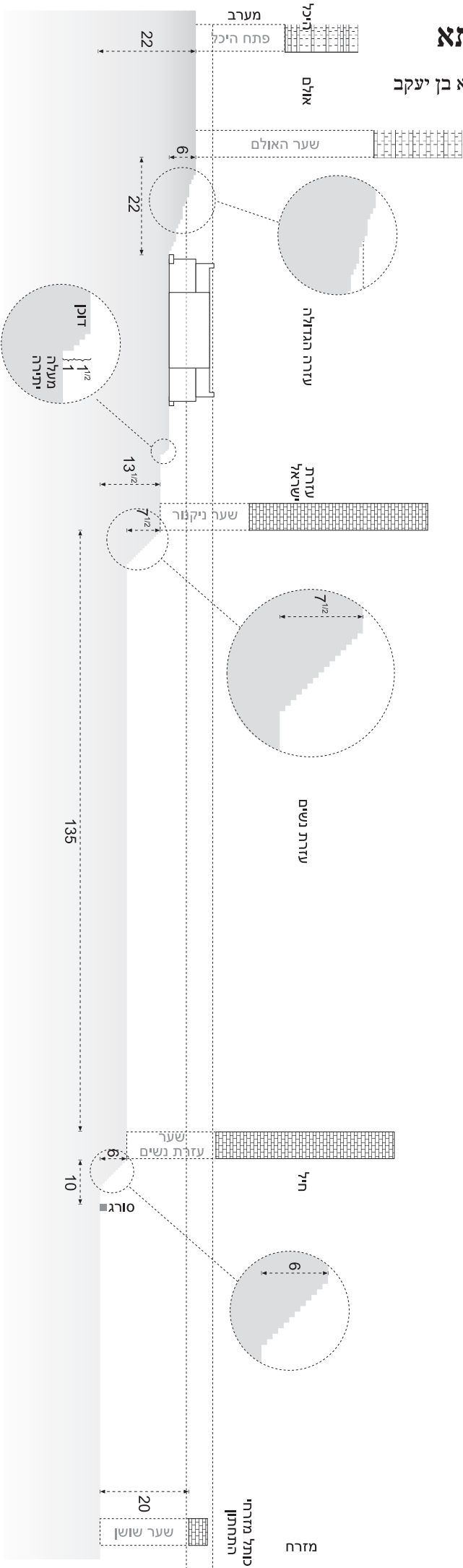

שיטת ר"א בן יעקב  
לפי תוס' ישנים



# פאר המסכתא

יומא דף טז.  
מאן תנא מדות - שיטת רבנן

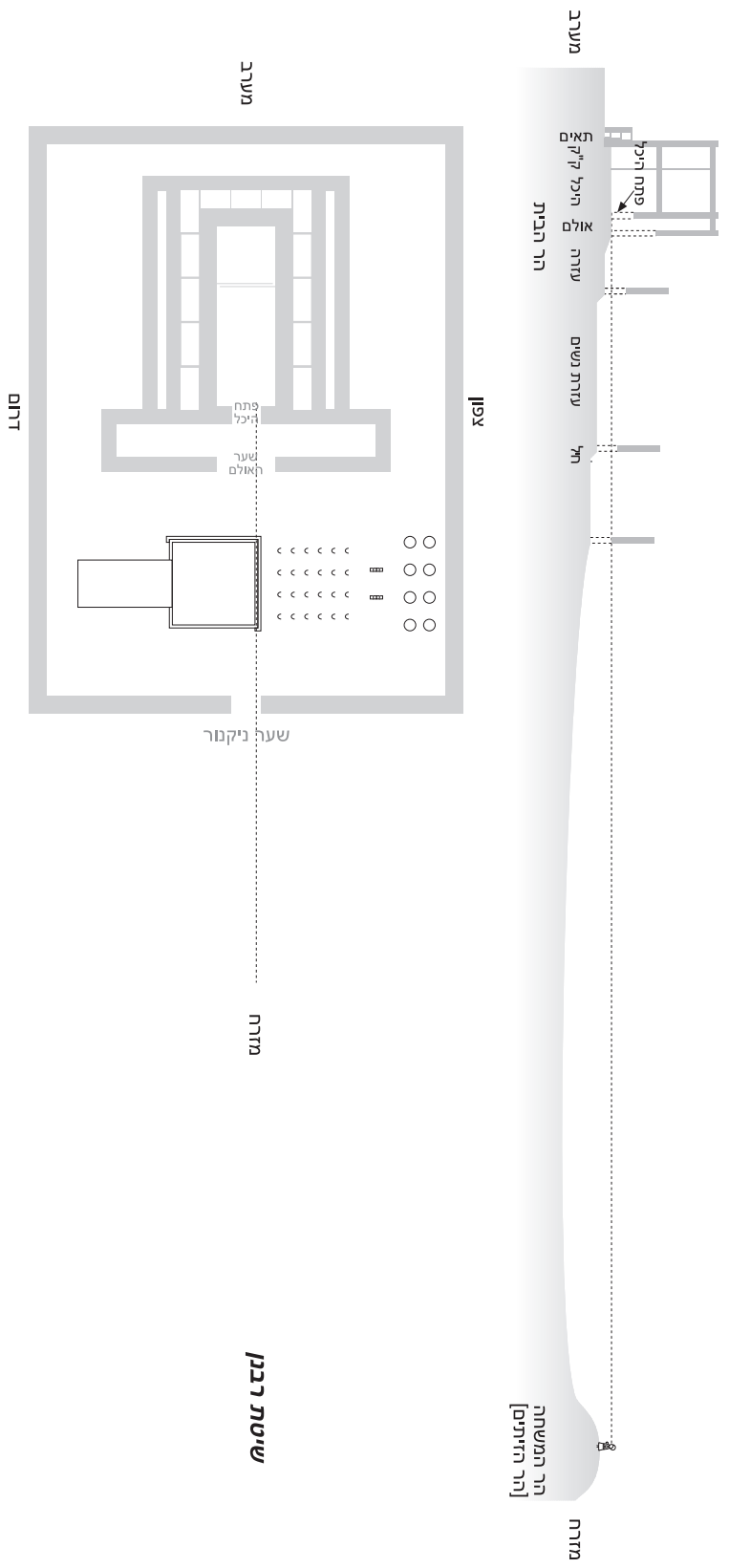
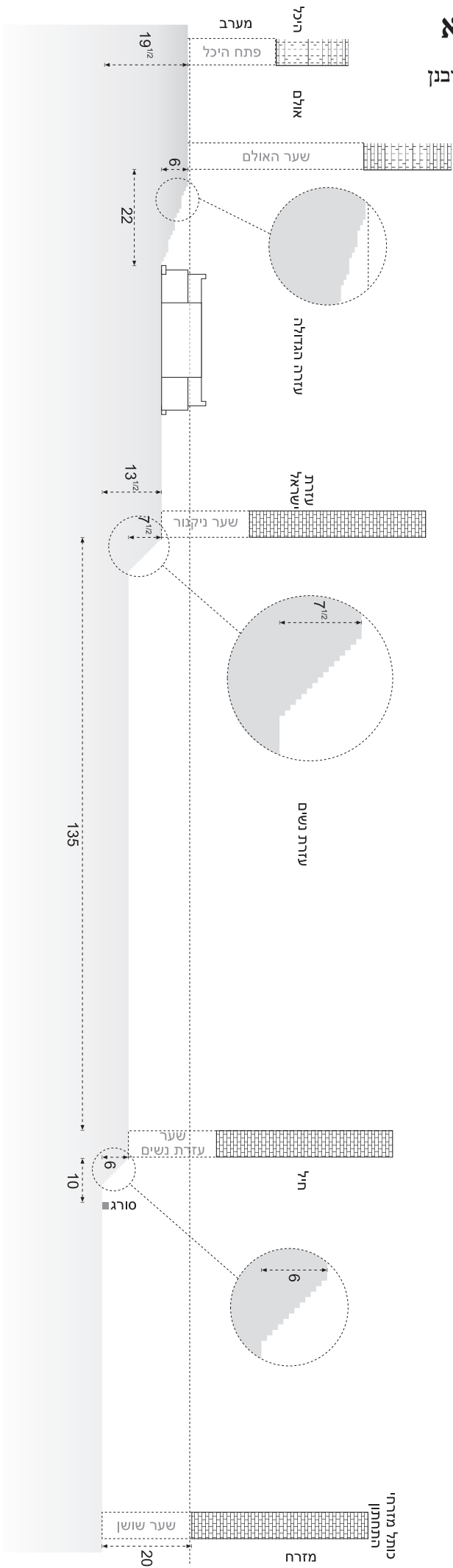

# פאר המסכתא

יומא דף טז. - טז.  
 מאן תנא מדות - הא מני רבי יהודה היא

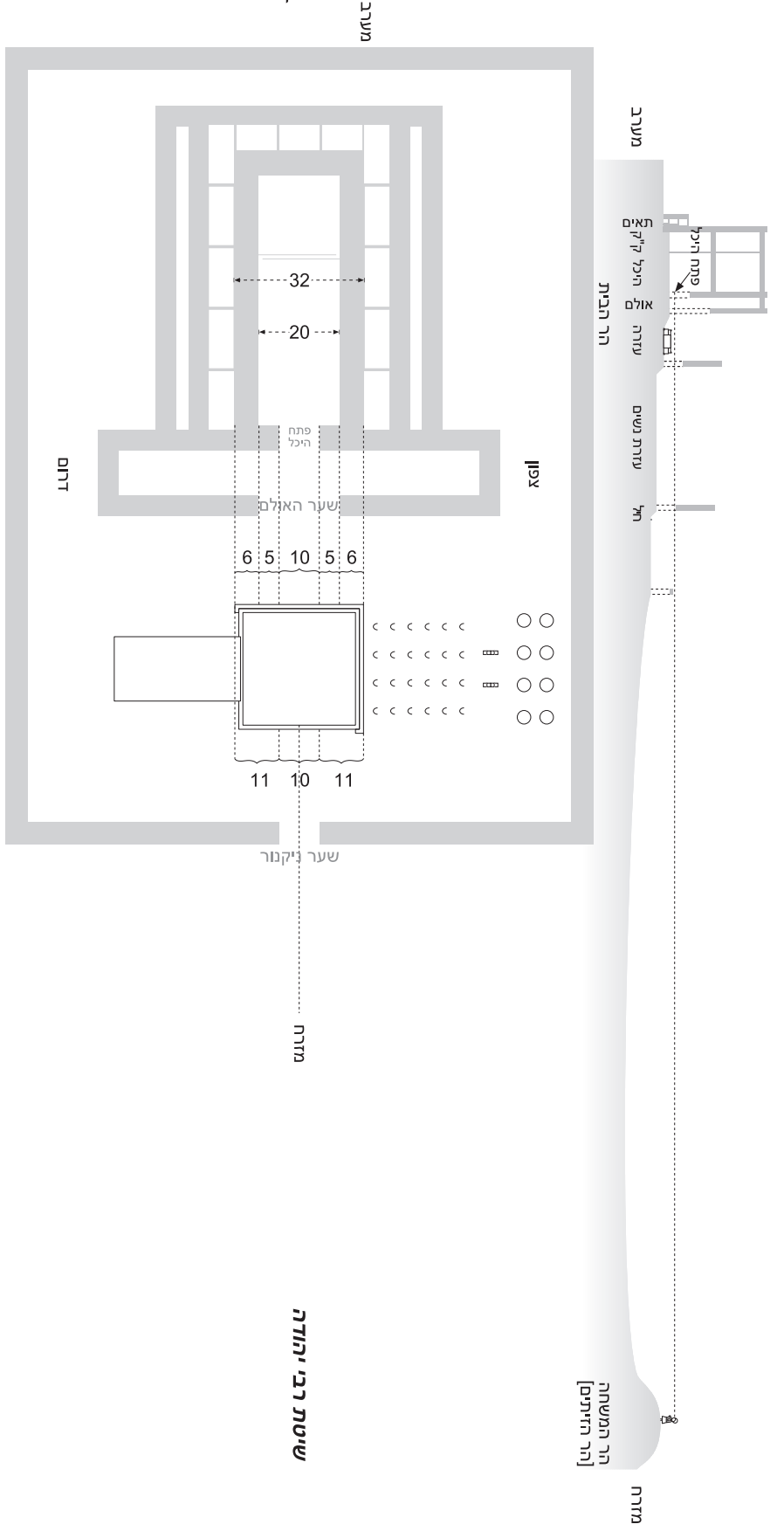
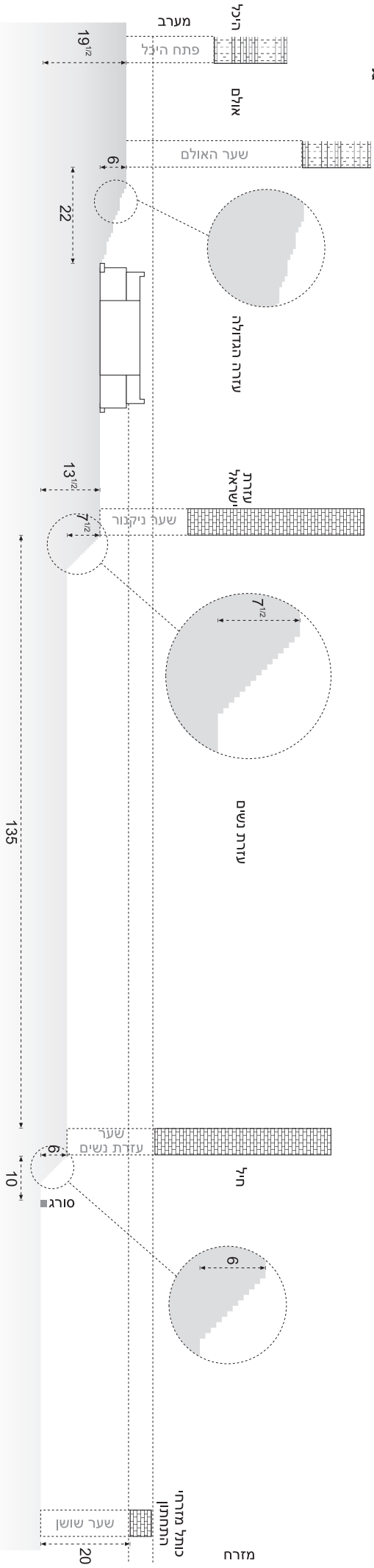

# פאר המסכתא

ירמא טז.  
תוס' ד"ה הא מני

תוס'

הא מני ר' יהודה דאמר מזבח ממוצע וכו'... והכא נמי הוה מני למימר ר"ש היא, דאמר צפרק איזוהו מקומן (וזנחיס דף נג.) כוליה מוזנח צלפון קאי, דמוזנח והכנש מכסין צפני הפתח, דאף על פי שהכנש יורד ומשפע לנד הדרום המדקדק צמסבון יצין שקודם שירד גוצבו שני אמות ומחלה, נפקא ליה שיפועו מכנגד הפתח, וא"כ הוי מני לאוקומי כר"ש...

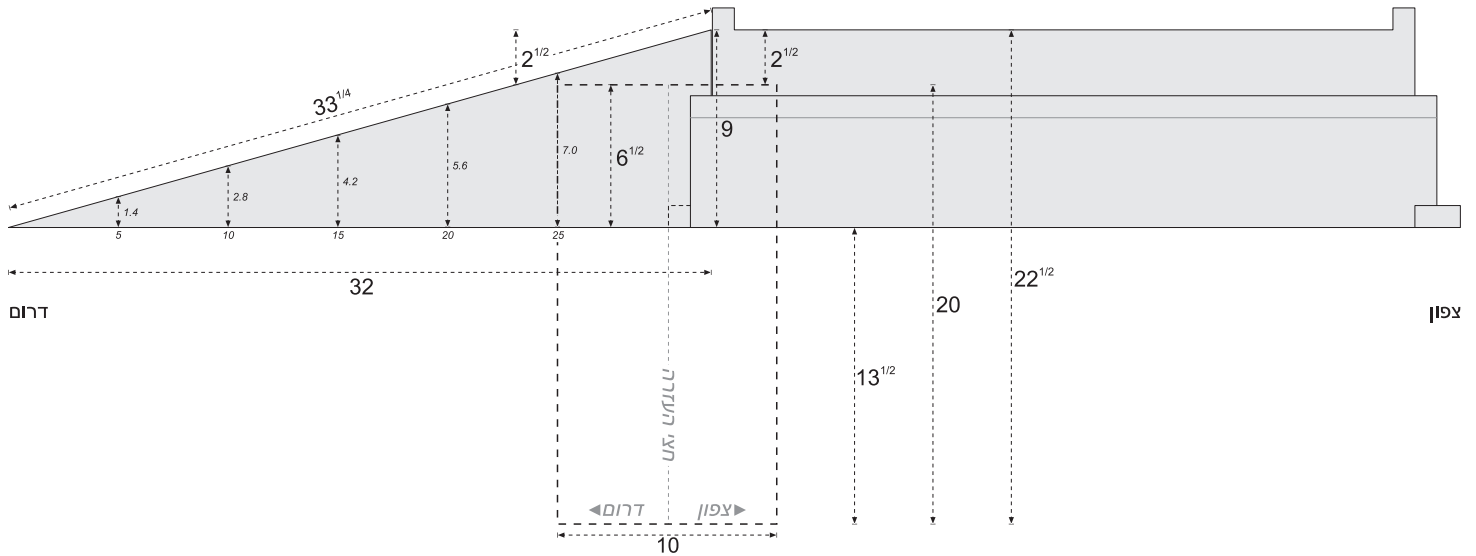

ראיית הכהן העומד בהר המשחה ומסתכל דרך הפתחים

כותל עזרת נשים

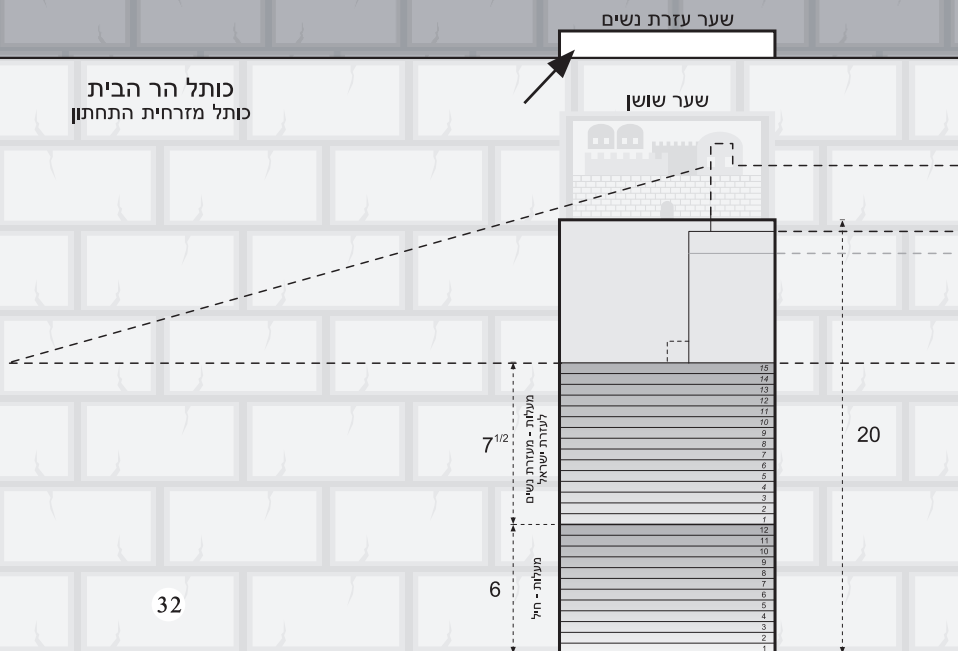

# פאר המסכתא

ירמא טז:

והתנן כל העזרה היתה אורך מאה ושמונים ושבע על רוחב מאה ושלושים וחמש וכו'

מערב

כותל עזרה

11

כותל חיצון

תא

תא

תא

תא

תא

כותל מערבי

קדשי הקדשים  
[בית הכפורת]

אמה טרקסין

היכל

100

תא

תא

תא

תא

תא

תא

כותל היכל

פתח  
ההיכל

כותל היכל

האולם

שער האולם

כותל אולם

כותל אולם

חצי העזרה

22

המותר

62

8

24

[המותר]

המותר

4

4

8

כבש

מזבח

32

רובא דמזבח בדרום קאי

11

עזרת כהנים

135

11

עזרת ישראל

צפון דרום

שער ניקנור

מזרח

דרום

187

צפון

# פאר המסכתא

יומא טז:

רש"י ד"ה רובא דמזבחה בדרום קאי

רובא דמזבחה בדרום קאי. לפי מנין זה - שהרי ב' חצי רוחב העזרה ששים ושבע וחצי, וכשתתן מהם ו' מכותל צפונית לננסין שמונה, ומן ה' הננסין לשולחנות ארבע, הרי ששים עשרה, ט' ומקום ח' שולחנות זו אל זו אינו פחות מארבע, והן היו ח' שלחנות כדתנן צסקליס פרק ו' משנה ד' נחונות ארבע צראש ארבע, נמלאו ארבע זו אל זו ברוחב, הרי שש עשרה, י' ומשם לטבעות ארבע, הרי עשרים, י"א ומקום הטבעות עשרים וארבע, הרי ארבעים וארבע, י"ב ומן הטבעות ולמזבח שמונה, הרי חמשים וששים, ז' ומקום הננסין עשר אמות ומחצה, שהוא חצי העודף הנשאר מהנותר שלא מנה במשנה, שהרי מאה ועשר אמות מנה מן הכבש לפון "יג" הכבש והמזבח ששים וששים, י"ב מן המזבח ולטבעות שמונה אמות, י"א מקום הטבעות עשרים וארבע, י' מן הטבעות לשלחנות ארבע, ח' מן השלחנות לננסין ארבע, ו' מן הננסין לכותל עזרה שמונה אמות, " נשארו ממאה וששים וחמש של רוחב העזרה עשרים וחמש, ונחנו ט' לשלחנות ארבע ונשאר עשרים ואחת, אותן עשרים ואחת תחלוק ז' למקום הננסין חציין, וחציין [השניה] י"ד בין כבש לכותל, הרי ט"ו מן המזבח לפון ששים וששים ומחצה, כשתתן רק ט"ז חמש אמות הצפונית של מזבח עליהם על ט"ו הששים וששים ומחצה, הרי ב' חצי רוחב העזרה שהוא ששים ושבע ומחצה, נמלא ה' עשרים ושבע אמות מן דרומית של מזבח כלין בחצי דרומי של העזרה הרי רובא דמזבחה בדרום קאי. ונמלא ד' צפוניו של מזבח כלה לסקוף צפוני של חלל הפתח אלל המזוזה, לא ג' ממקום המזבח שתי אמות של כניסת היסוד והסובב, נמלא י"ט צפון חלל הפתח מגולה למעלה מכניסת הסובב שתי אמות, ויכול לראות כהן שצראש הר המשחה דרך ג' אותן שתי אמות את פתח ההיכל דרך פתח התחתון (שער שושן), ואם תאמר כה' גובה שש אמות שגבה המזבח עד כניסת הסובב סותם את פתח התחתון, אינו כן שהרי קרקע העזרה לא עלה מקרקע הר הצית אלא כב' שלש עשרה ומחצה, כה' ושש של גובה הסובב הרי כג' תשע עשרה ומחצה, אכתי פש ליה כו' פלגא דאמתא (חצי אמה) בגובה פתח התחתון ולא הוצרך כותל מזרחית התחתון להיות נמוכה...

$$\begin{aligned} 8 \perp 4 = 12 \quad 12 \perp 4 = 16 \quad 16 \perp 4 = 20 \quad 20 \perp 24 = 44 \quad 44 \perp 8 = 52 \quad 52 \perp 10^{1/2} = 62^{1/2} \\ 62 \perp 8 \perp 24 \perp 4 \perp 4 \perp 8 = 110 \quad 135 - 110 = 25 \quad 25 - 4 = 21 \quad 21 / 2 = 10^{1/2} \end{aligned}$$

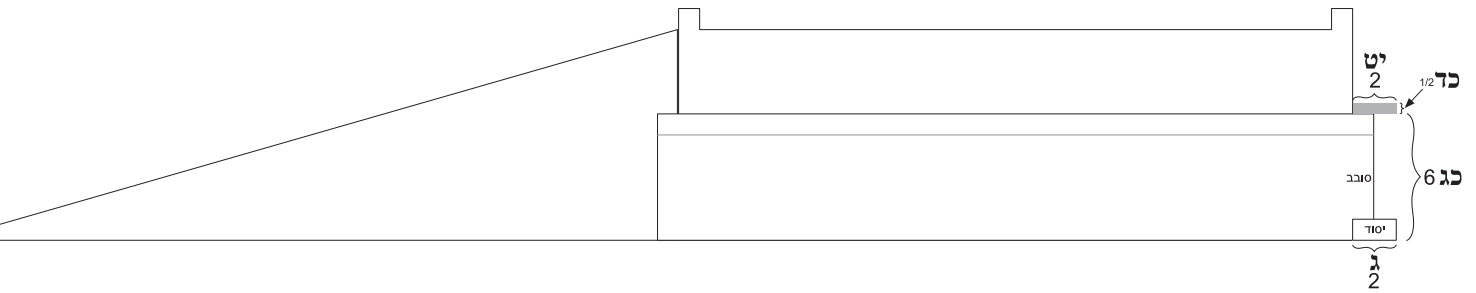

כותל הר הבית  
כותל מזרחית התחתון

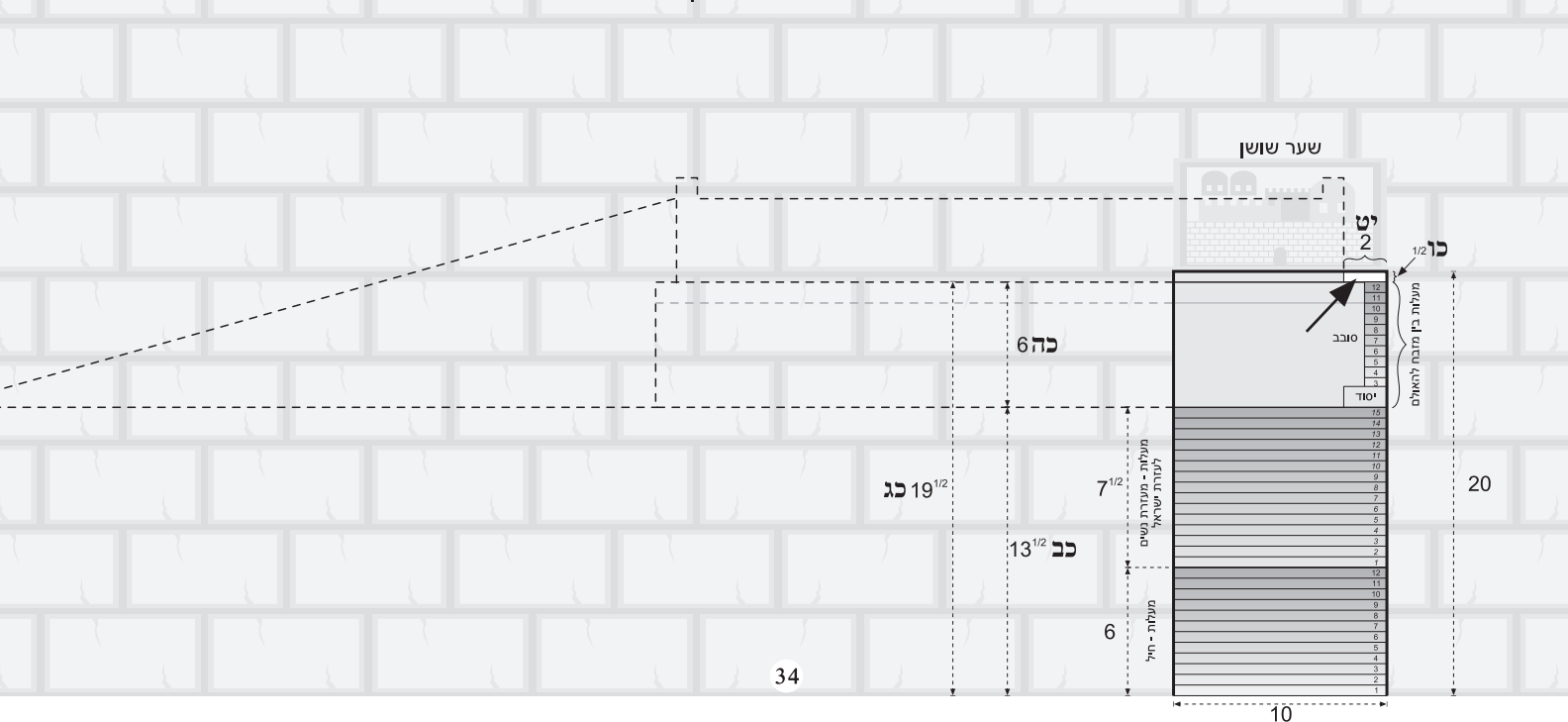



# פאר המסכתא

יומא טז:

המשך רש"י ד"ה רובא דמזבח בדרום קאי

...אלא לאו מכיון שמתניתין במדות סוֹבֵר דכותל מזרחי הוֹלֵךְ להיות נמוכה, ר"ל בן יעקב היא ואיכסי ליה בשביל כד) מעלה יתירה שהיתה בעזרה ולא היה אפשר לראות פתח ההיכל דרך שער שושן, ולכך הוֹלֵךְ כותל המזרחי להיות נמוך כדי שיראה למעלה מהכותל דרך שער העזרת נשים את פתח ההיכל, שמע מינה דמידות ר' אליעזר בן יעקב היא שמע מינה...

(למען האמת, הוספנו ציור זה את הדוכן, וכן ציירנו המזבח לגד דרום אף שאין זה נוגע לחשבון הסוגיא, שכך הוא דעת ראב"ן, עיין לעיל גמ' טו. ודוכן נתון עליה, ועיין רש"י דף יז. ד"ה אלא, דלראב"ן כולה מזבח בדרום קאי)

## כותל עזרת נשים

דרום

צפון

שער עזרת נשים

כותל הר הבית  
כותל מזרחית התחתון

שער שושן

11	
10	
9	
8	
7	
6	
5	
4	
3	
2	
1	
3	זוכן
2	
1	
1	מעלה יתירה
15	
14	
13	
12	
11	
10	
9	
8	
7	
6	
5	
4	
3	
2	
1	
12	
11	
10	
9	
8	
7	
6	
5	
4	
3	
2	
1	

מעלות - מערות נשים  
לעזרת ישראל  
מעלות - חיל

כה 6  
כד 1  
כב 13 1/2  
כא 20 1/2  
כז 7 1/2  
כח 6

26  
1  
1  
6

# פאר המסכתא

ירמא טז:

המשך רש"י ד"ה רובא דמזבח בדרום קאי

מערב

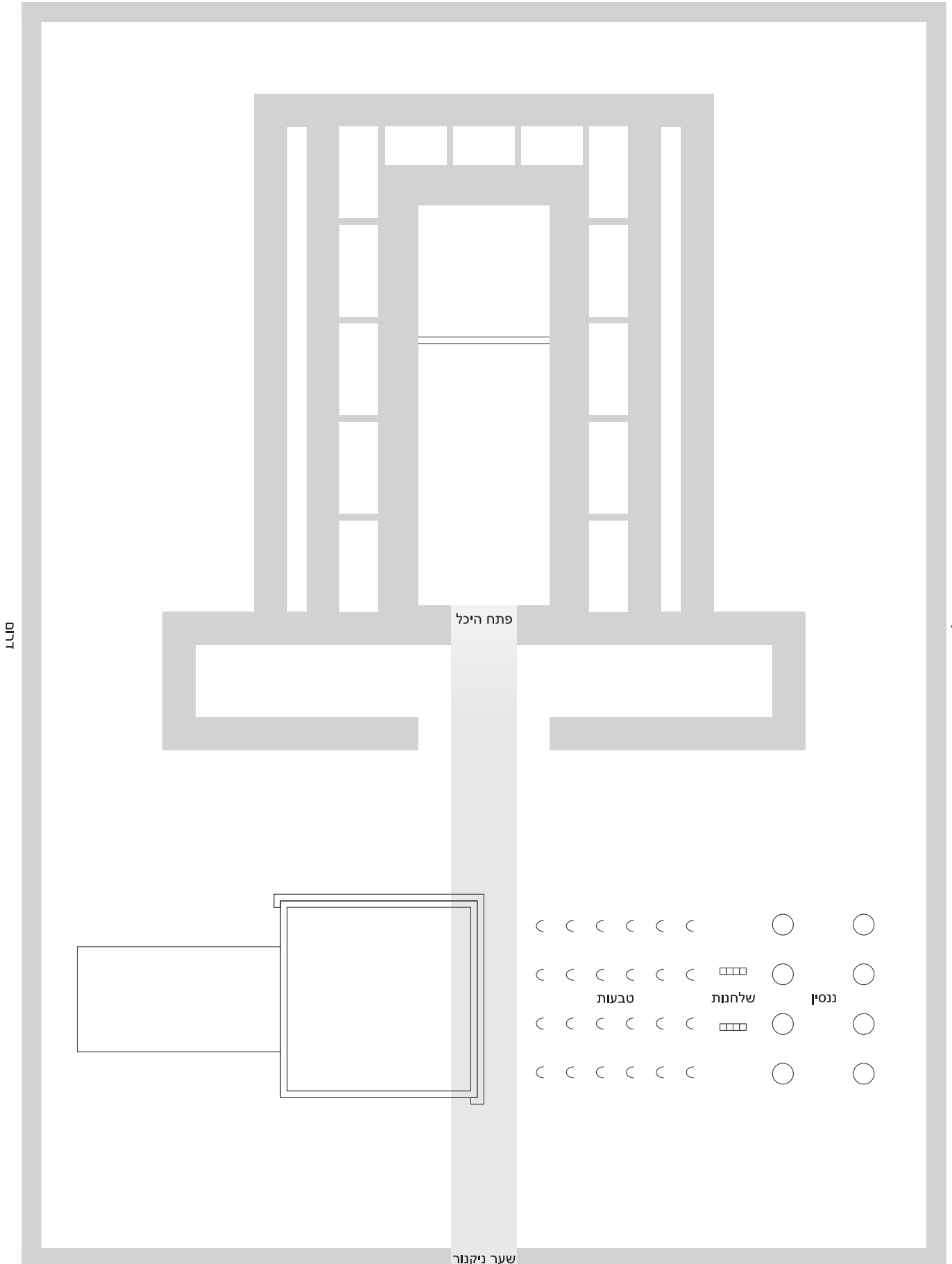

שער ניקנור  
מזרח



# פאר המסכתא

ירמא טז:

המשך רש"י ד"ה רובא דמזבח בדרום קאי

...ולצי מגמגם ציה, דיט לומר הואיל ולא פירשה המשנה במדות ט) מקום השלחנות, שמה ט) השלחנות עם ז) מקום הנסין הוא כלול צמוך אותו חלק שאמה חולק לחצאין ז, ט, יד) עשרים וחמש אמות העודפים ברוחב העזרה על ממה ועשר יג, יב, יא, י, ח, ו) המפורשין, נמצא יד) מן הכבש לכותל דרומי שחיס עשרה ומחנה יג) והכבש והמזבח שחיס ושחיס הרי יז) שבעים וארבע ומחנה, לא מהן ג) שתי אמות של כניסת היסוד והסובב לכפון, נשארו יח) שבעים ושחיס ומחנה, ולא נחגלה מחלל הפתח מלא החוט, שהרי אמרעו של פתח כא) באמצע רוחב עזרה שהיא לסוף ב) שחיס ושבע ומחנה, הוסיף עליהן כ) חמש אמות שיהיו יח) שבעים ושחיס ומחנה, כללמה כאן כ) חמש אמות של חצי הפתח הצפוני, וא"כ הוטרך כותל המזרחי להיות נמוכה אפי' בלא המעלה יחירה של ראצ"י, ומה הראיה שמידות ראצ"י...

כותל עזרת נשים

שער עזרת נשים

שער שושן

כותל הר הבית  
כותל מזרחית התחתון

7 1/2

6

מעלות - מעזרת נשים  
לעזרת ישראל

מעלות - חיל

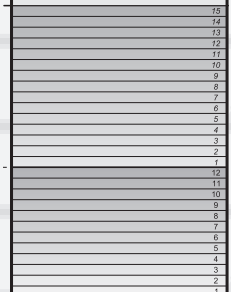

20

# פאר המסכתא

ירמא טז:  
המשך רש"י ד"ה רובא דמזבח בדרום קאי

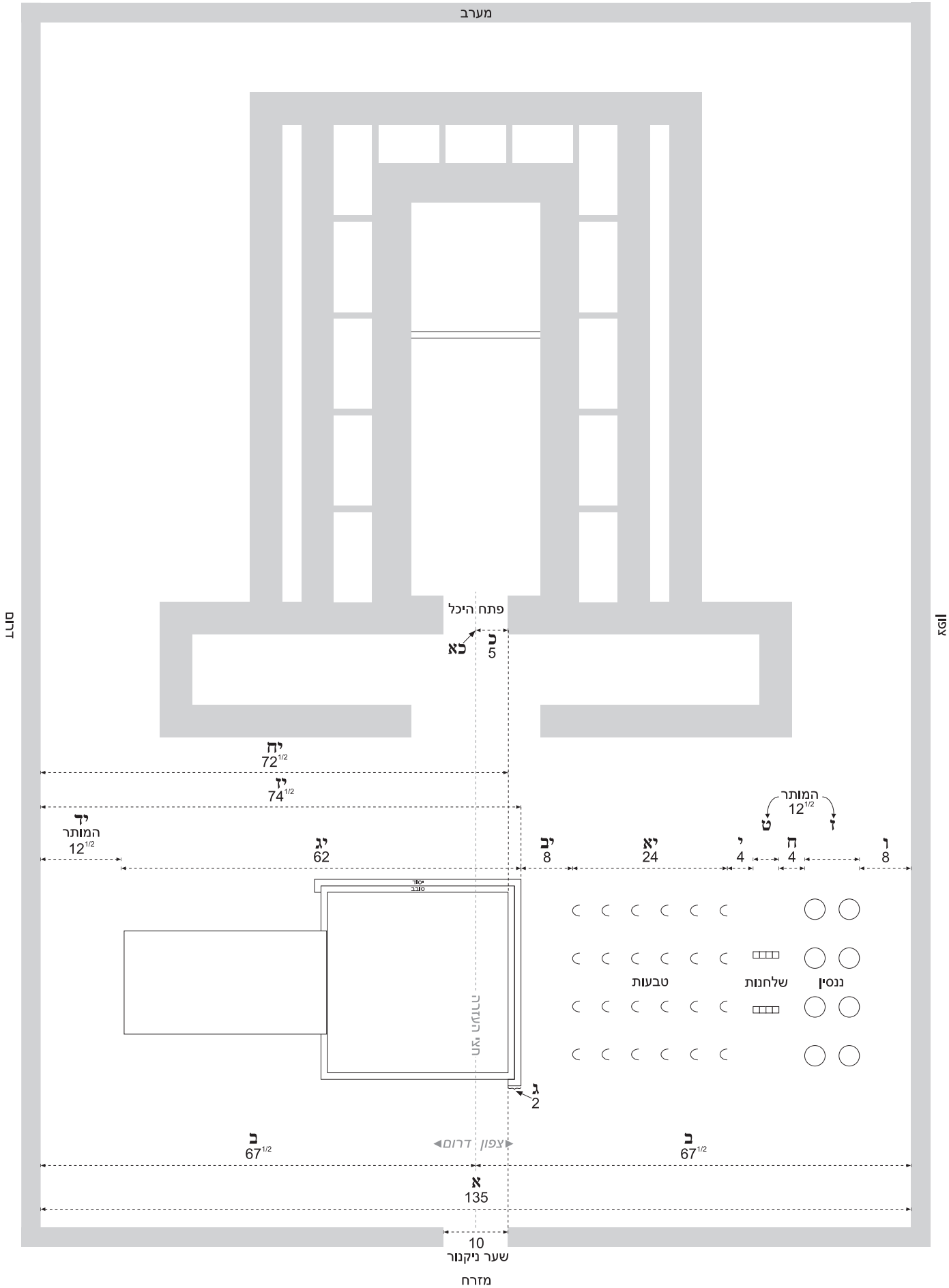

# פאר המסכתא

ירמא טז:

המשך רש"י ד"ה רובא דמזבח בדרום קאי

...ואני כך שמעתי לתרץ שאה"נ ט) מקום השלחנות כלול עם ז) מקום הנסקין, אבל מה ששנינו כאן והמותר בין כבש לכותל ומקום הנסקין פירש לי מורי דדק רבינו יצחק בר יהודה ז"ל שנים עשר מן העשרים וחמש יד) בין כבש לכותל ושלש עשרה ז, ט) למקום הנסקין והשלחנות, ונתן טעם לדבריו לפי יד) שבין כבש לכותל מקום פנוי, ט, ז) וכאן יש צורך תשמיש של שלחנות וננסין, ונמצא מחלל הפתח מגולה חצי אמה. ולפי מגמגם לפי שהיה לתנא לפרש וכיון שלא פירש צריך אהה לחלקו לחצאין יד) מן הכבש לכותל דרומי שתיים עשרה ומחצה, ט, ז) ומקום שלחנות וננסין שתיים עשרה ומחצה, ואם זאת להרבות כאן ולמעט כאן יכול אהה לגלות הפתח כמה שתחפוץ או לכסות כמה שתחפוץ, לפיכך טוב לי כמו שפירשתי דמקום השלחנות אינם כלולים עם מקום הננסין, וא"כ ודאי משנה דמידות ראב"י היא דאיכסי ליה במעלה יתירה, דאם לא כן לא הו"ל כותל המזרחי להיות נמוך. (מלומר כן שבשפת חצי רוחב היכל דרומי כלה המזבח והוא כנגד חלל הפתח):

כותל הר הבית  
כותל מזרחית התחנות

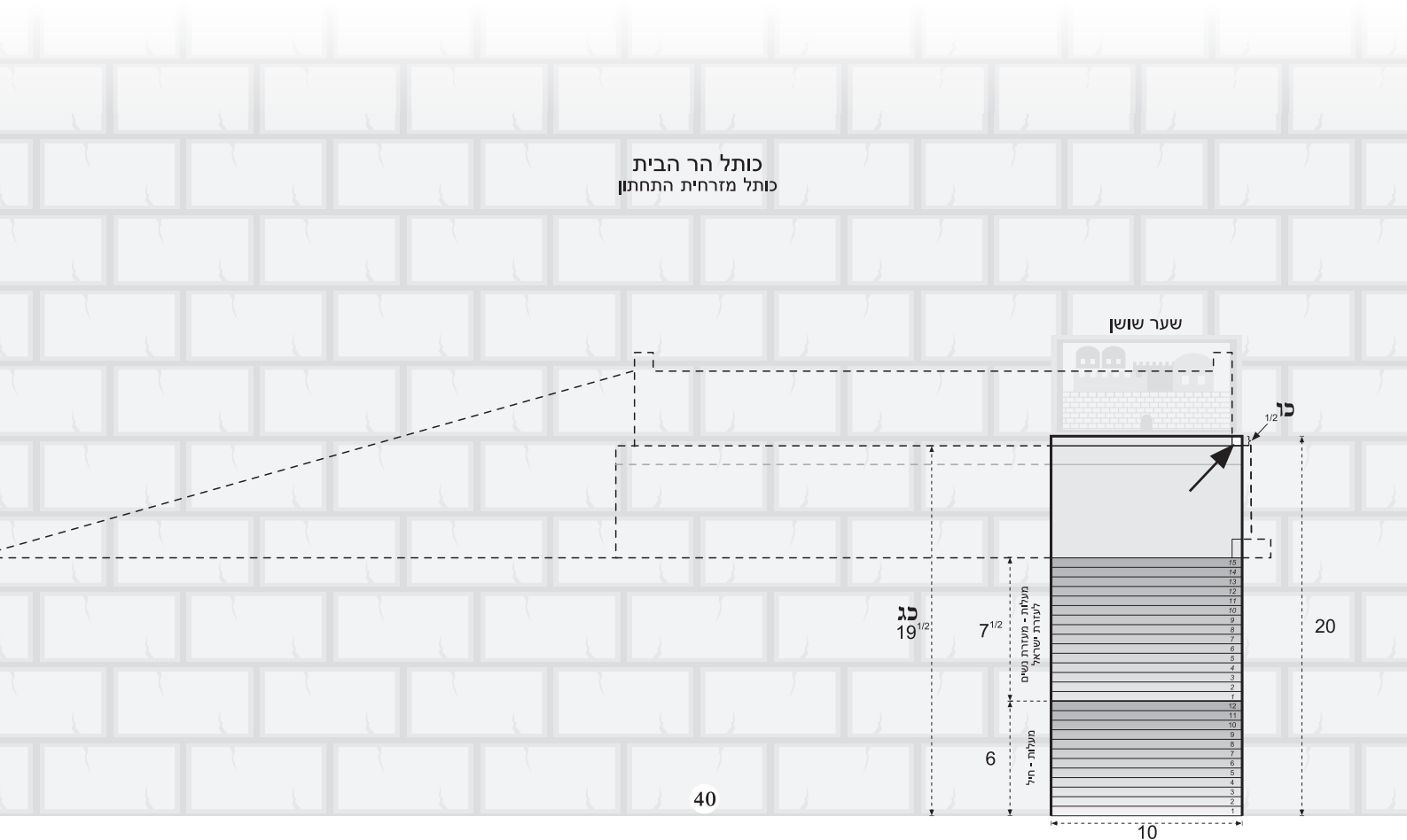

# פאר המסכתא

ירמא טז:  
המשך רש"י ד"ה רובא דמזבח בדרום קאי

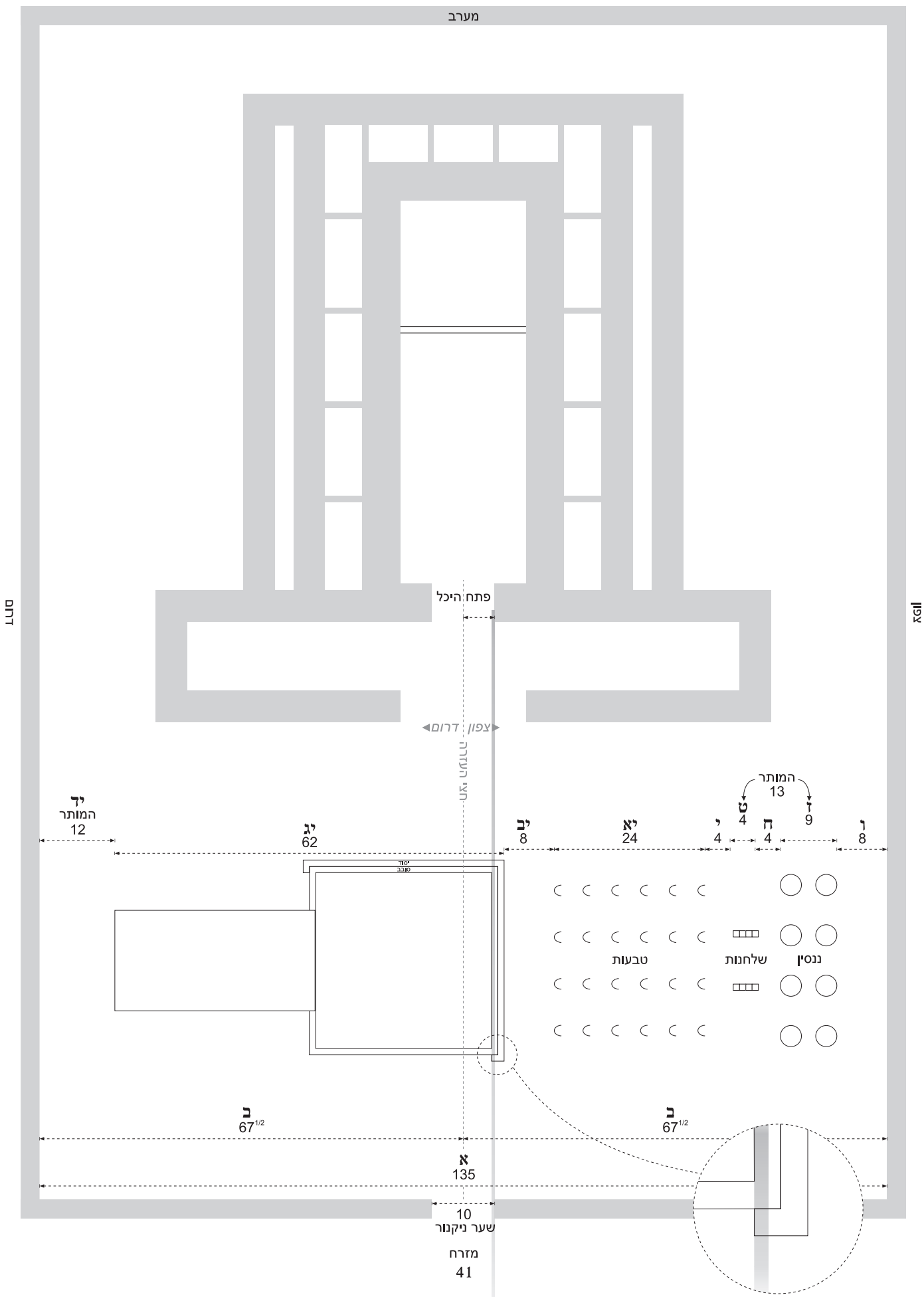

# פאר המסכתא

ירמא יז.

רש"י ד"ה אלא לאו שמע מינה ר' אליעזר בן יעקב היא  
...הני עשרים וחמשה אמות שאתה נותן, (ש) אין צין כצב לכותל אלא יד) חמשה אמות ומחצה,  
(ג) והכצב והמוצח ששים ושחיס הרי המוצח כולו צדרוס קאי, (וכולו) [וכלה] כנגד אמנע עזרה

מערב

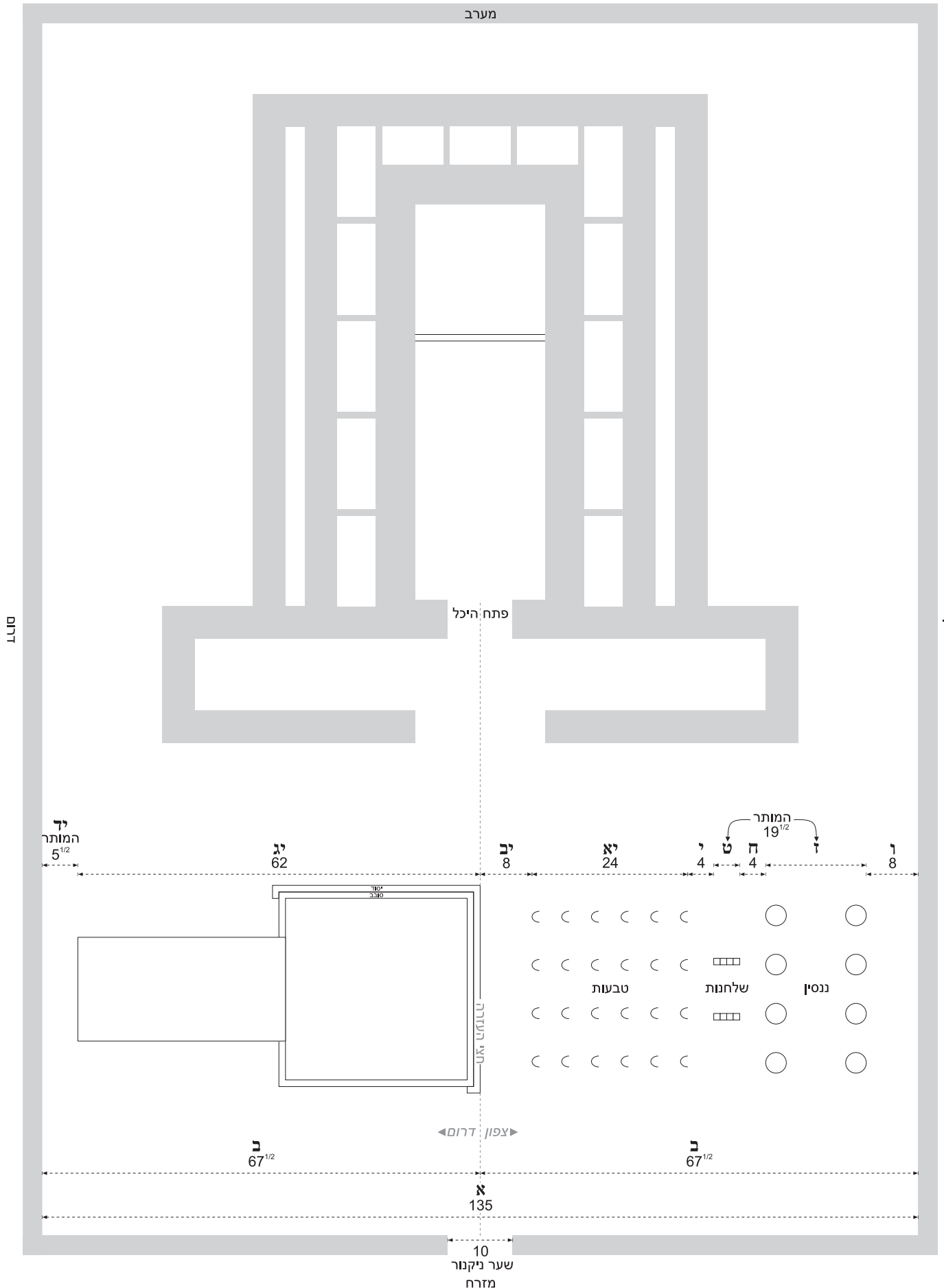

# פאר המסכתא

יזמא יז.

המשך רש"י ד"ה אלא לאו שמע מינה ר' אליעזר בן יעקב היא  
...כייל תן יד) עשרים ואחת ומחצה מהם בין כבש לכותל, כח) והכבש שלשים, כז) וחלי המזבח שש עשרה, נמנא אמנעו של מזבח לסוף  
(ב) ששים ושבע ומחצה, שהוא אמנע עזרה, הא לא מזית אמרת שלא יהו ט, ז), מקום השולחנות והנסין אלא שלש ומחצה.

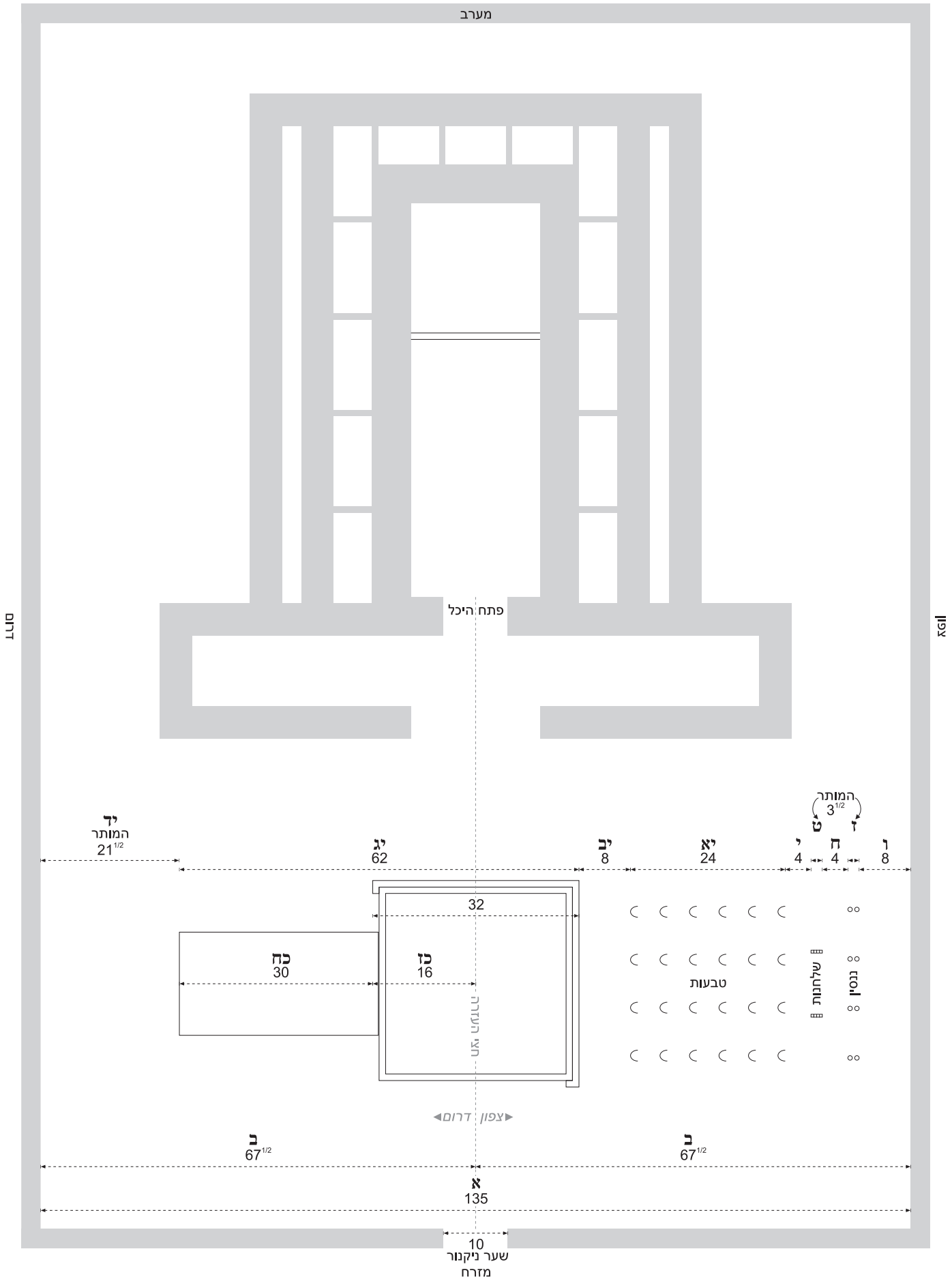

# פאר המסכתא

יומא יז.  
בית המוקד

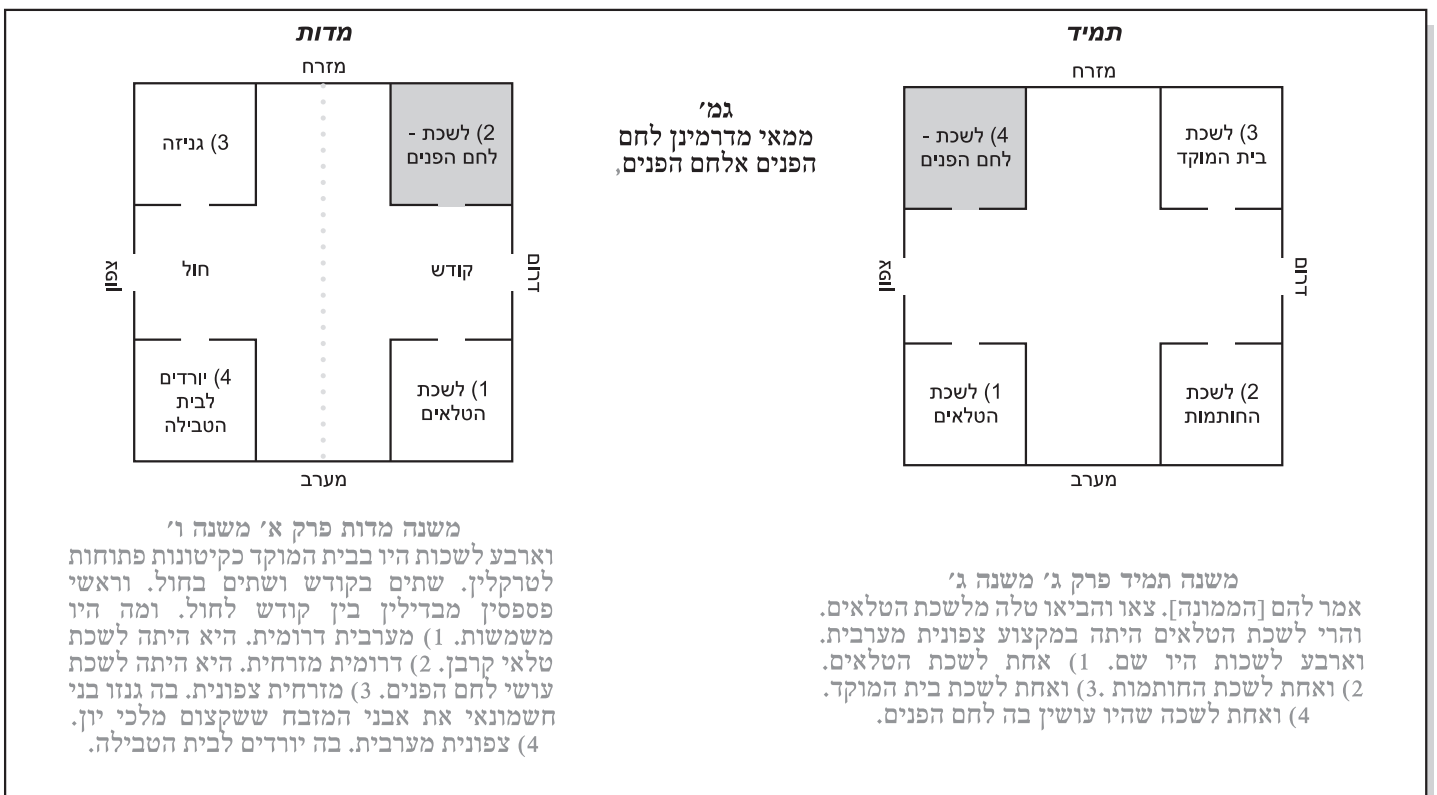
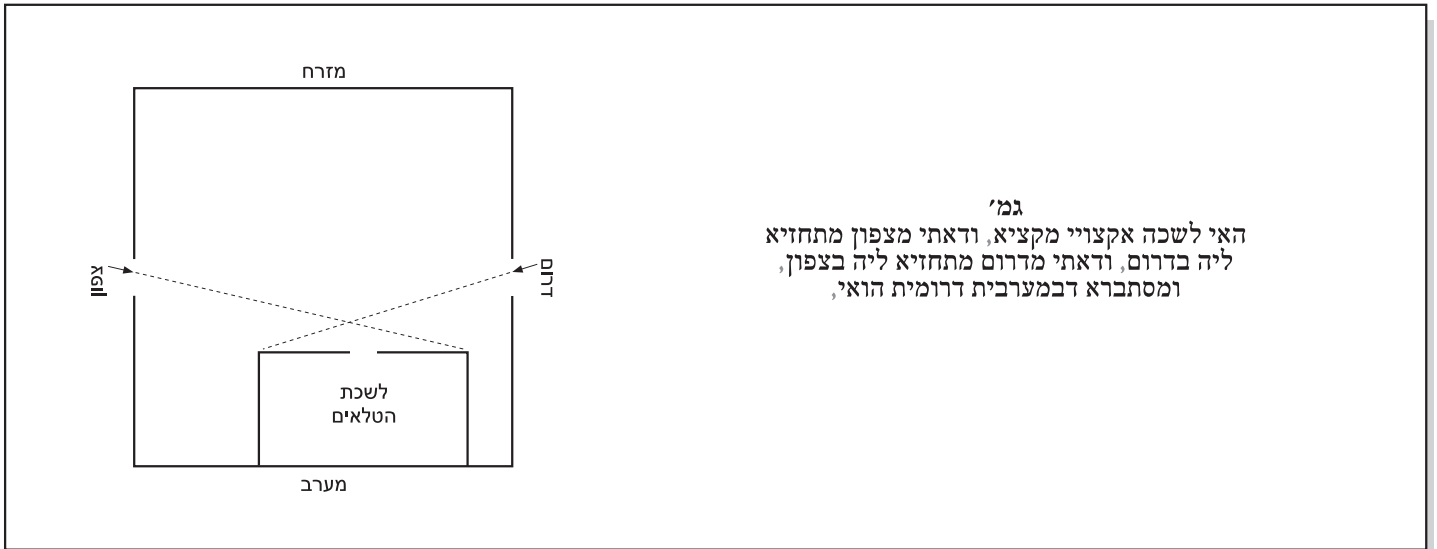

# פאר המסכתא

יומא יז. - יז :  
גמ' ותוס' ד"ה ומר קא חשיב

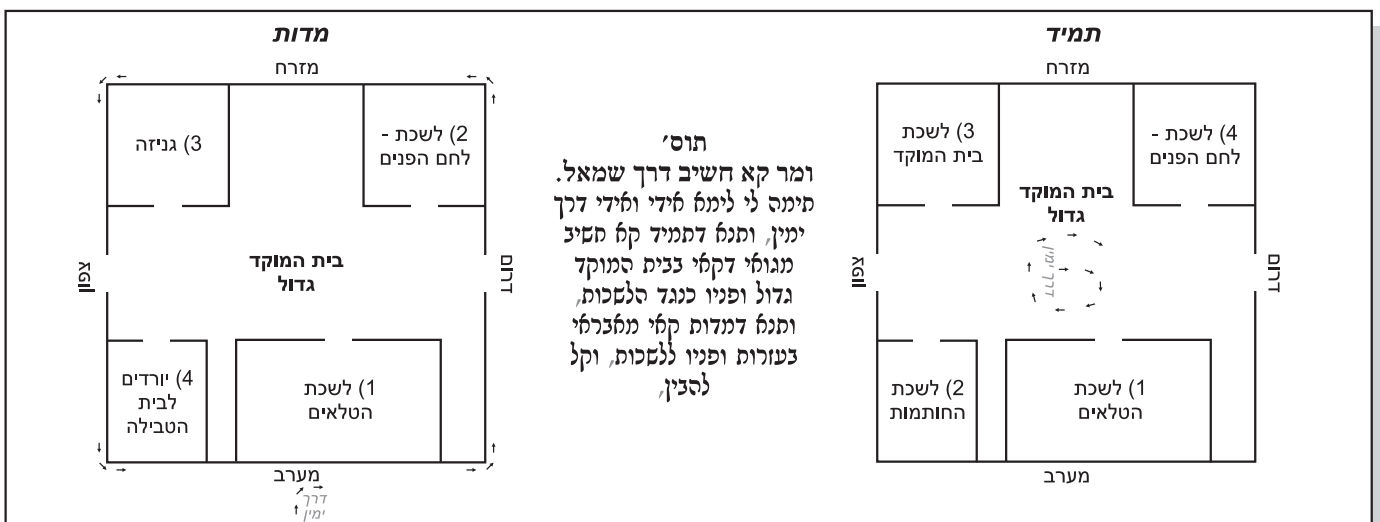
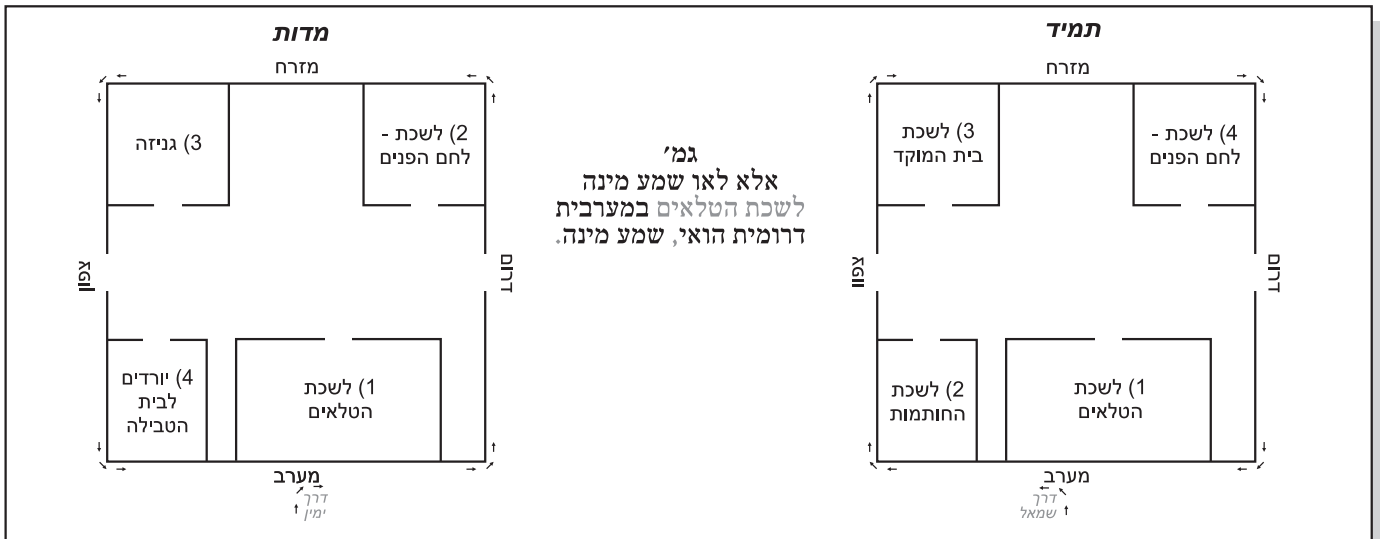



# פאר המסכתא

ירמא יז.  
תוס' ד"ה ומר קחשיב דרך שמאל

**מדות**

מזרח  
מערב  
דרום  
צפון

תוס' ד"ה ומר קחשיב דרך שמאל.  
מינה לי אמאי לא משני דאידי ואידי דרך  
ימין קא חשבי, אלא דלשכת לחם הפנים  
נמי אקצויי מקציה, דקיימא במזרח ומאן  
דאמי מנפון מתחזיא צדדוס ומאן דאמי  
מדדוס מתחזיא צפון, דלשכת טלאים  
צפונית מערבית ולשכת החותמות דרומית  
מערבית ולשכת בית המוקד דרומית  
מזרחית ולשכת לחם הפנים מזרחית  
צפונית, וההיא דמדדוס נמי מתוקמא דרך  
ימין, וקל להצין

**תמיד**

מזרח  
מערב  
דרום  
צפון

**מדות**

מזרח  
מערב  
דרום  
צפון

וי"ל דעל כרחך לשכת  
החותמות ולשכת בית המוקד  
הס היו אותם שתי לשכות  
דקא חשבי צמסכת מדות...

**תמיד**

מזרח  
מערב  
דרום  
צפון

**מדות**

מזרח  
מערב  
דרום  
צפון

מיהו הא קשיא לן מנא ליה הא דקאמרינן  
מסתברא דצקרון מערבית דרומית הוא, דילמא  
צפונית מערבית הוא, ואפ"ה מיתרלא שפיר  
ההיא דלחם הפנים כזה,  
  
הצירוף כפי הבנת  
המלא הרועים

**תמיד**

מזרח  
מערב  
דרום  
צפון

# פאר המסכתא

יומא יז. - יז :  
גמ' ותוס' ד"ה ומר קא חשיב

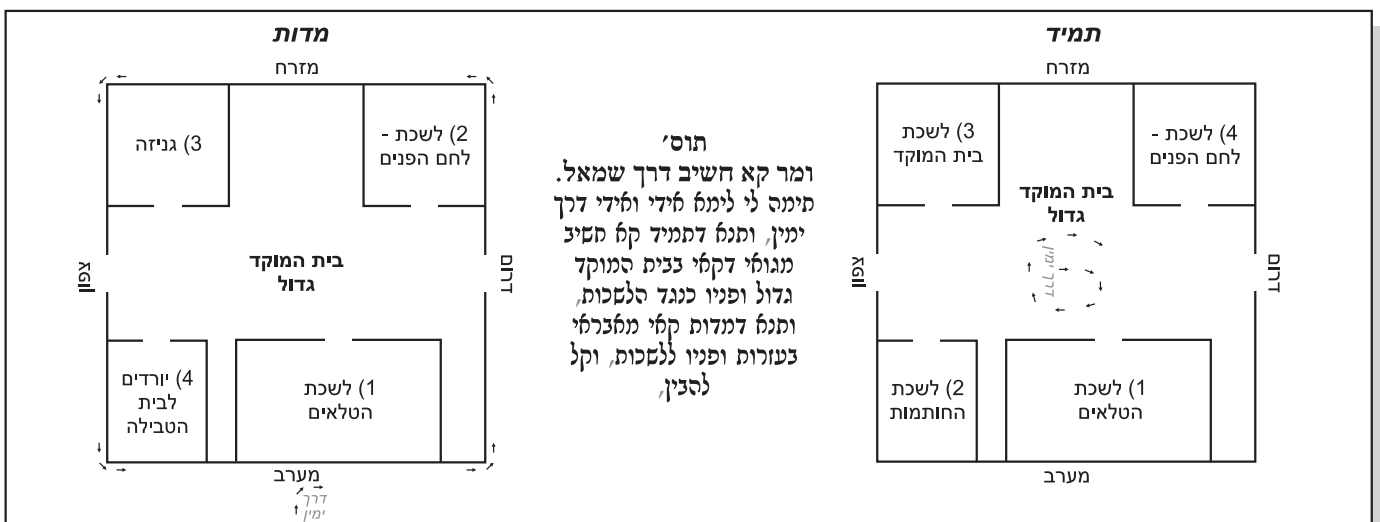
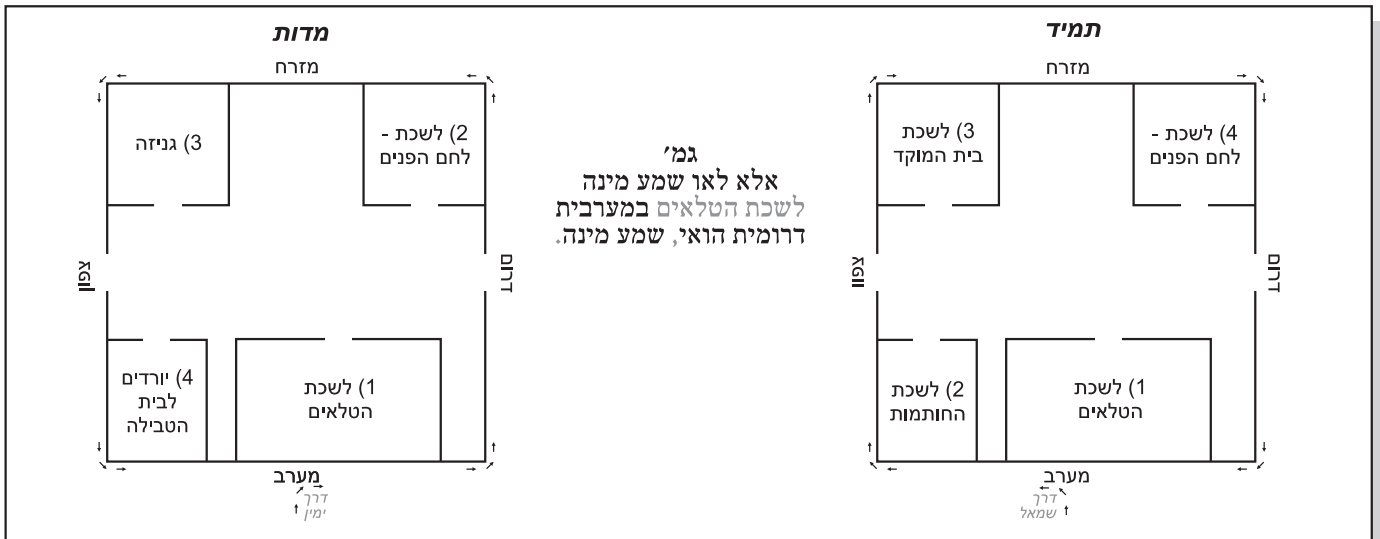

# פאר המסכתא

י'ומא י'ז:  
ת'וס'

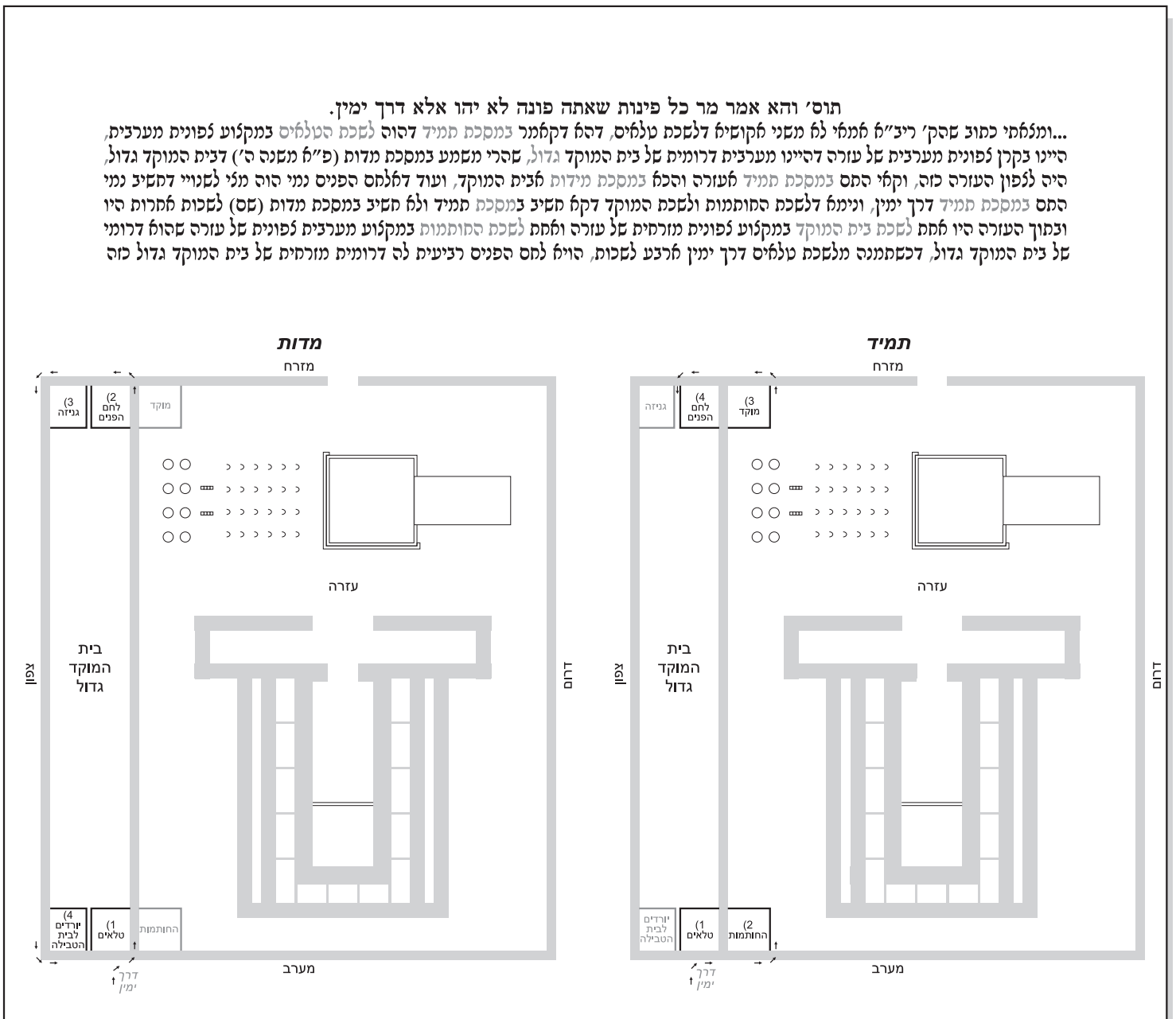
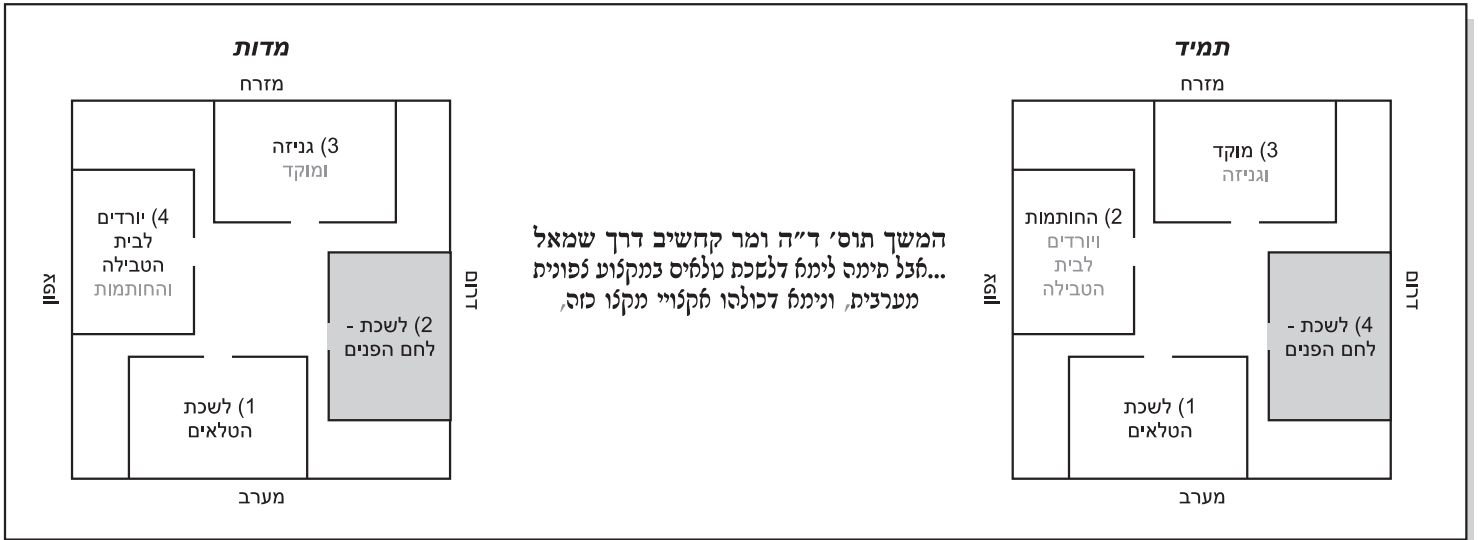

# פאר המסכתא

ירמא יט.

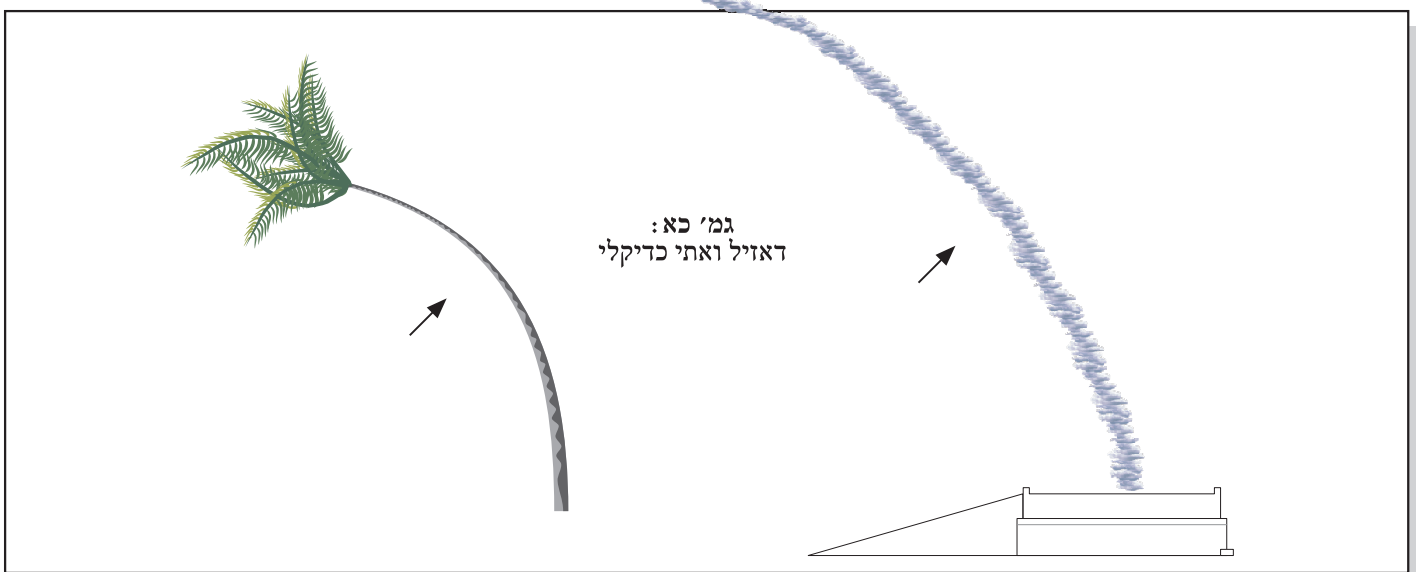
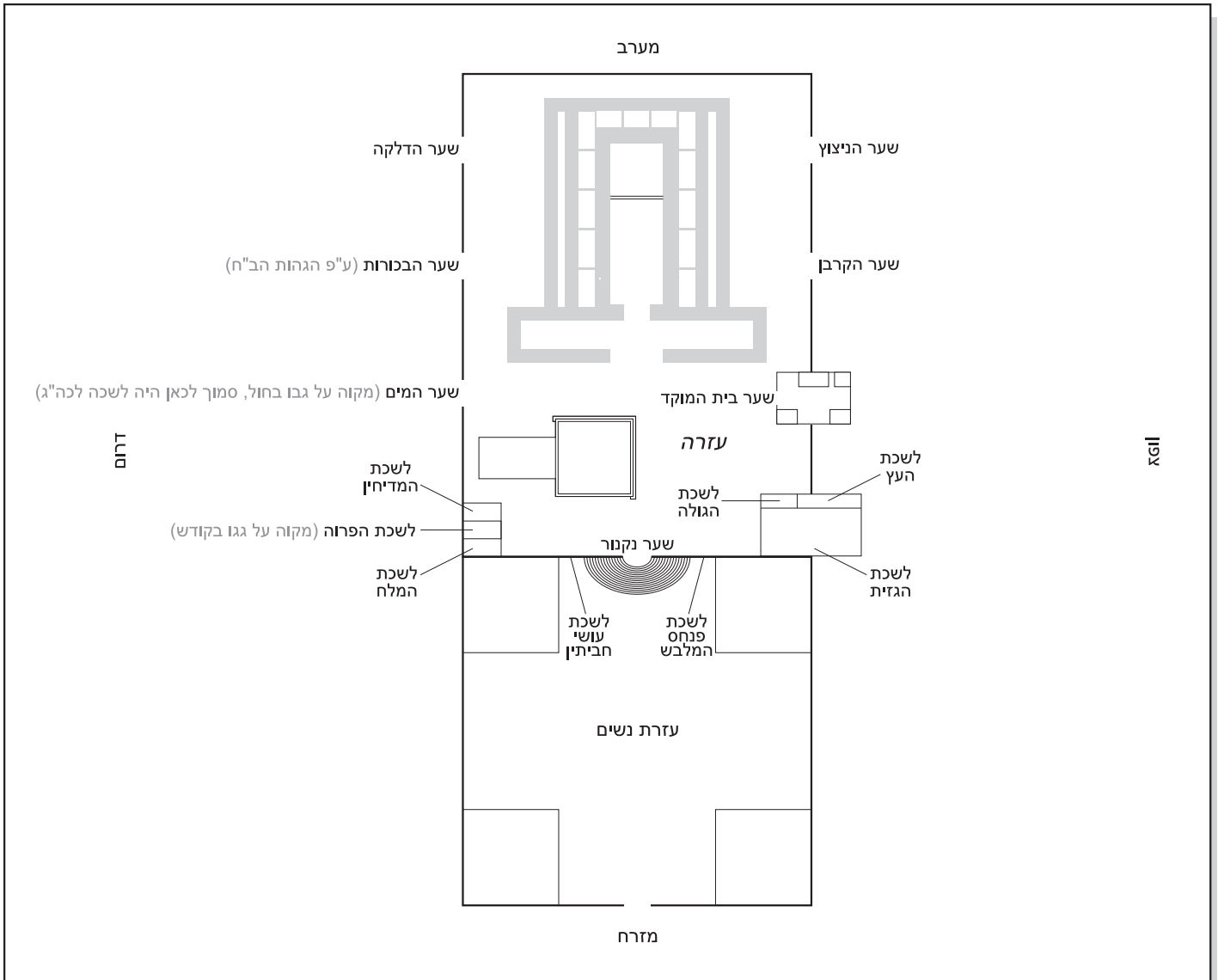

# פאר המסכתא

יומא כב.

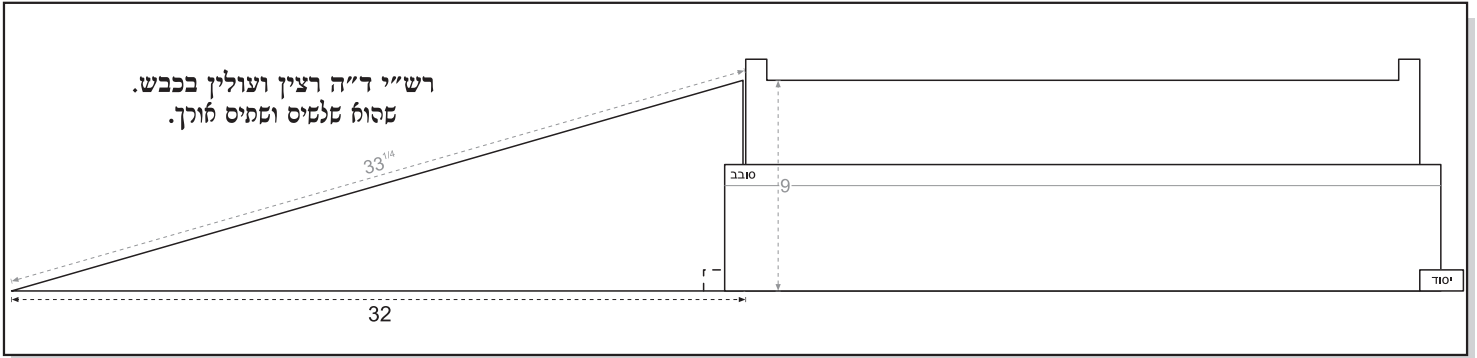

הוא הזוכה

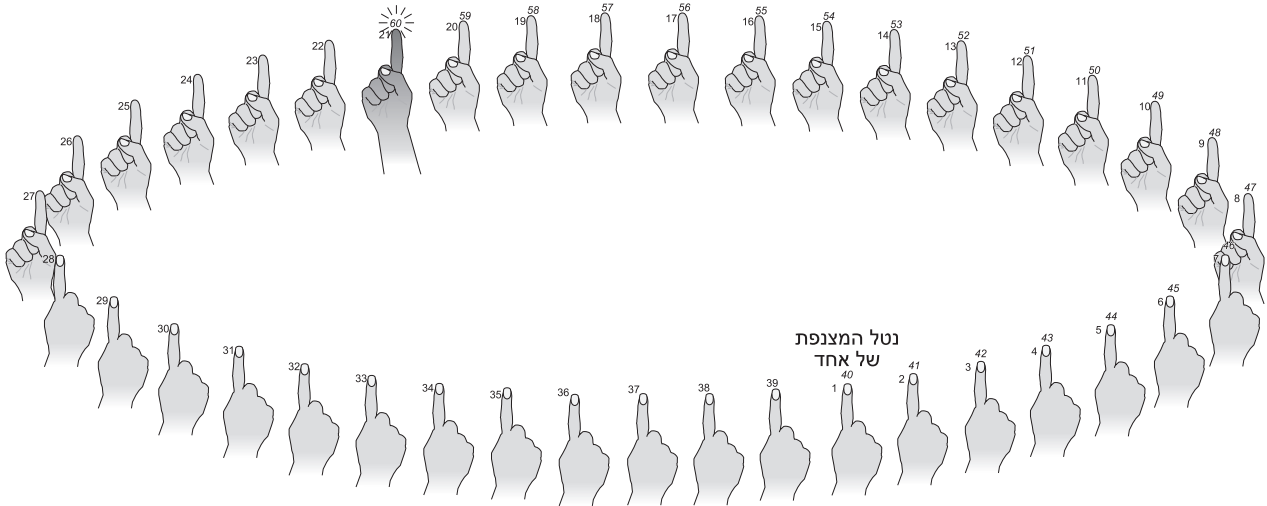

נטל המצנפת  
של אחד

רש"י

הצביעו. הוציאו אצבעותיכם, כל אחד יראה אצבעו, כדמפרש לקמן בפירקין דף כה. מקיפין ועומדין בעגולה, בא הממונה ונטול מצנפת מעל ראש של אחד מהן, וממנו פייס מתחיל לימנות, ומוציא כל אחד ואחד אצבעו למנין, והממונה אומר כל שהמנין כלה זו הוא זוכה...

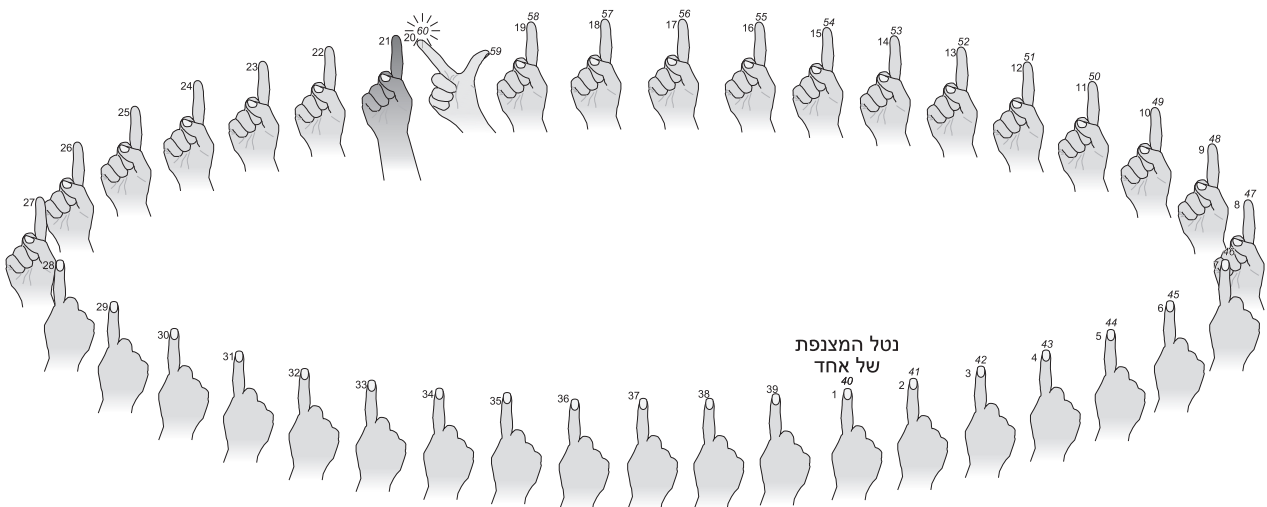

נטל המצנפת  
של אחד

רש"י

ואין מוציאין אגודל במקדש. בגמרא דף כג. מפרש מפני הרמאין, כשיקרב המנין לכלות ויציט למי יכלה, יוציא זה העומד לפניו שחי אצבעות כדי שימנה בשני בני אדם וימהר המנין לכלות זו, והממונה לא יצין, לפי שאדם יכול להרחיק אגודל מן האצבע הרבה, וגראין כאצבעות שני בני אדם:

# פאר המסכתא

יומא כב.

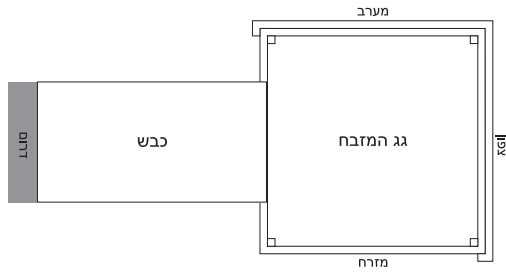

גמ'  
אמר רב פפא פשיטא לי, ארבע אמות דארעא  
לא, רציץ ועוליץ בכבש תנן,

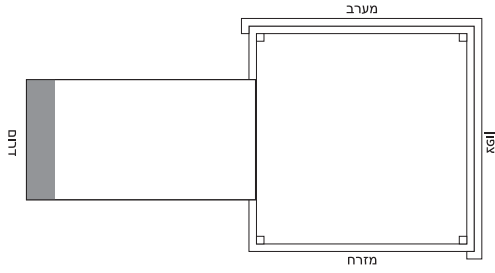

קמייתא נמי לא, רציץ ועוליץ בכבש תנן,  
והדר כל הקודם את חבירו,

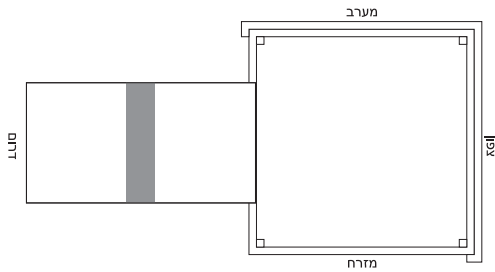

דביני ביני נמי לא, דלא מסיימא מילתא,

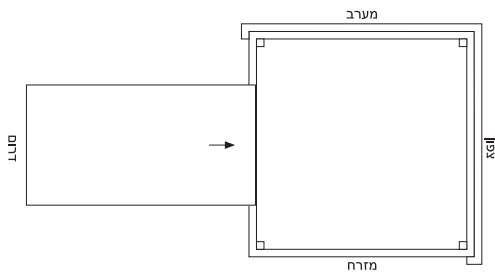

פשיטא לי דגבי מזבח תנן,

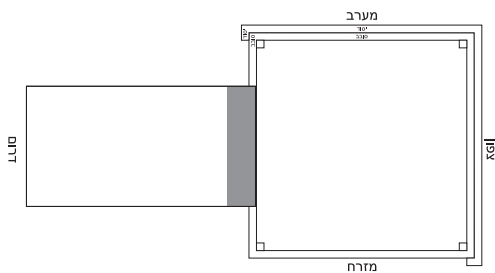

בעי רב פפא ארבע אמות שאמרו,  
בהדיה אמה יסוד ואמה סובב

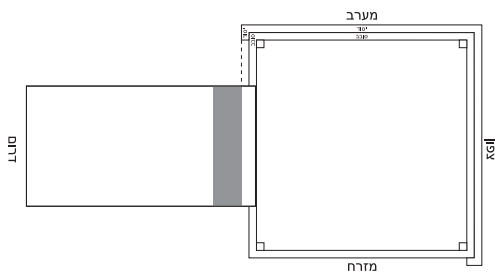

או דילמא בר מאמה יסוד ואמה סובב,  
תיקו.

# פאר המסכתא

יומא כג.

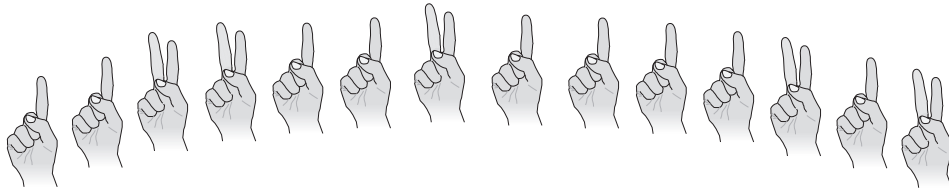

גמ'  
ומה הן מוציאיין אחת או שתיים

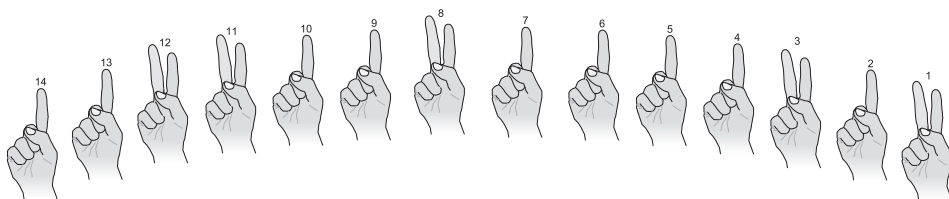

גמ'  
ואיין מוניין להן אלא אחת

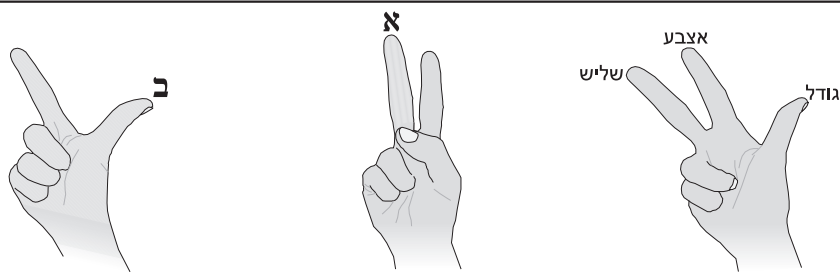

גמ'  
והתניא אין מוציאיין עם האצבע לא א' שלישי ולא ב' גודל מפני הרמאים

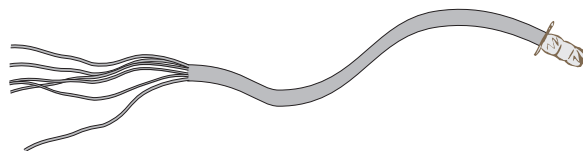

גמ'  
מטראקא דטייעי דפסיק רישיה

# פאר המסכתא

יומא כג:

ת"ק	ר' אליעזר	הוצאת הדשן	תרומת הדשן לר' יוחנן
כהן כשר	אפ' כהן פסול	אפ' כהן פסול	כהן כשר
כהן כשר	כהן כשר	כהן כשר	כהן כשר

לר' יוחנן תרומת והוצאת הדשן בד' בגדי הכהונה לר'ש לקיש תרומת והוצאת הדשן סגי בכתנות ומכנסים של בגדי הכהונה ע"פ תוס' ד"ה יש

יומא כה.

גמ'

אמר אביי שמע מינה לשכת הגזית חציה בקדש וחציה בחול, ושמע מינה שני פתחים היו לה, אחד פתוח בקדש ואחד פתוח בחול

דעת הריטב"א והמאירי

נראה שכך הציור לפי תוס' ישנים

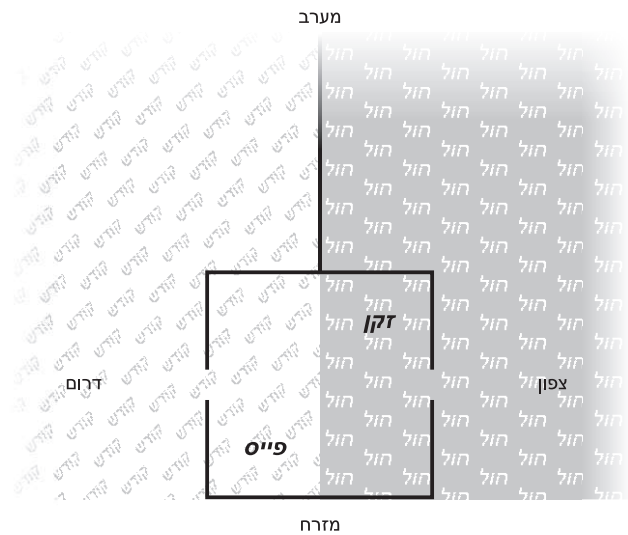
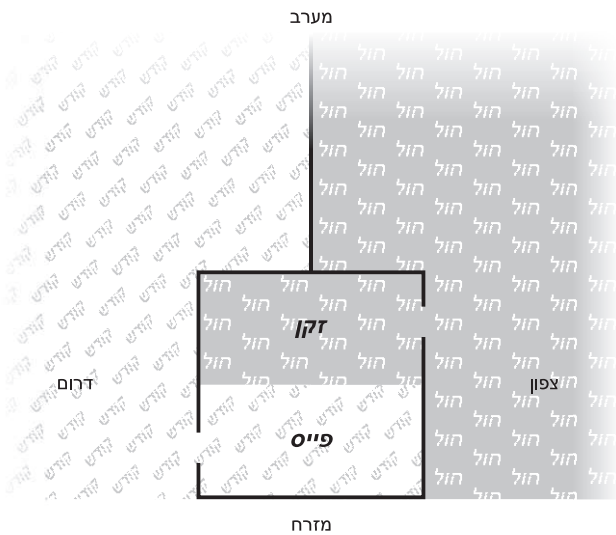

גמ'  
והתנן בניית בקדש  
ופתוחות לחול, תוכן חול

גמ'  
והתנן הלשכות הבניות בחול  
ופתוחות לקדש, תוכן קודש

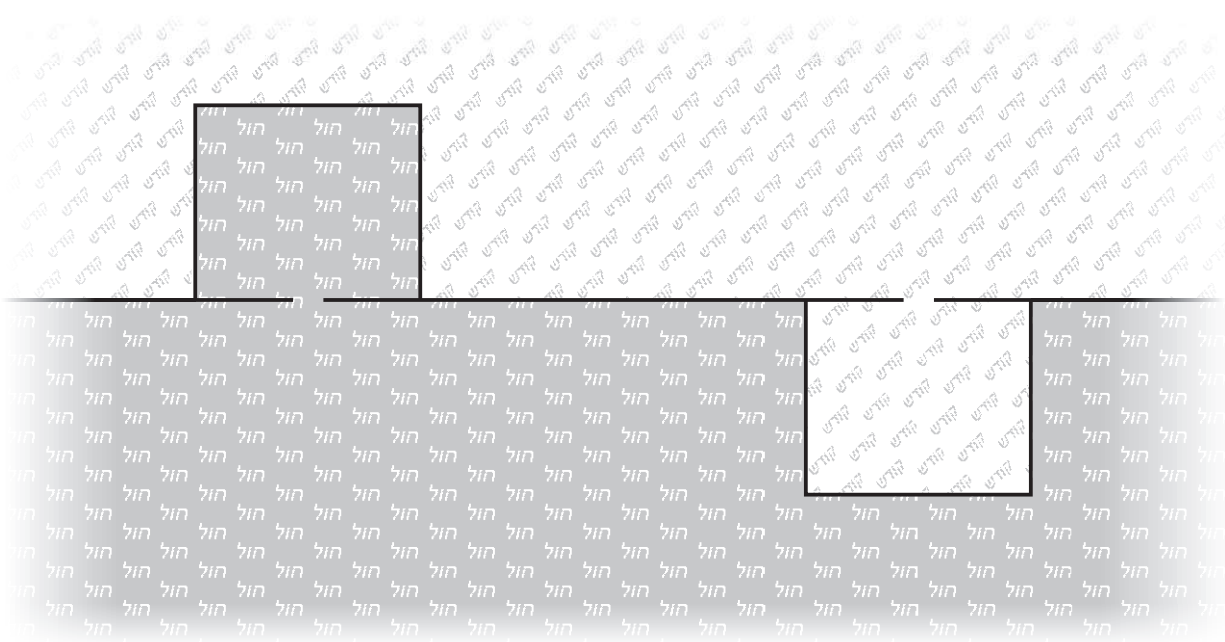



## פאר המסכתא

יומא דף כה. - כה:  
משנה וגמ'



כהן ראשון	כהן שני	כהן שלישי	כהן רביעי	כהן חמישי	סדר העלאת אברים לכבש
הראש והרגל ימין	שתי הידים	העוקץ והרגל שמאל	החזה והגרה	שתי הדפנות	<b>משנה - ת"ק</b> דרך עליון - גדול <sup>1</sup>
הראש והרגל ימין	החזה והגרה	שתי ידים	שתי דפנות	העוקץ והרגל שמאל	<b>בן עזאי</b> דרך הלכו
הראש והרגל ימין	העוקץ והרגל שמאל	שתי דפנות	שתי הידים	החזה והגרה	<b>רבי יוסי</b> דרך הפשטו
הראש והרגל ימין	שתי ידים	החזה והגרה	שתי דפנות	העוקץ והרגל שמאל	<b>ר' עקיבא</b> דרך ניתוחו
הראש והרגל ימין	החזה והגרה	שתי הדפנות	העוקץ והרגל שמאל <sup>2</sup>	שתי הידים <sup>2</sup>	<b>ר' יוסי הגלילי</b> דרך עליון - שמנא

<sup>1</sup> משנתינו לא מיירי בבהמה כחושה, ובבהמה כחושה ירך (רגל) מעלי מכתף (ידיים). ע"פ הגהות הב"ח אות א'  
<sup>2</sup> בכתבי ידות גורסו שתי הידיים ואח"כ העוקץ והרגל, ולפי זה כוננת הגמ' דרבי יוסי הגלילי מיירי בבהמה שמנא, ובבהמה כחושא ירך (רגל) מעלי מכתף (ידיים). ולפי הכתבי ידות אין צורך בהגהות הב"ח אות א', ולת"ק לעולם הכתף גדול מהירך.

### דף כו.

פייס חמישי	פייס רביעי	פייס שלישי	
-	מעלה איברים מכבש למזבח	קטורת ומחתה	<b>ר' יהודה מתניתן</b>
-	מחתה	קטורת	<b>רבי אליעזר בן יעקב</b>
מעלה איברים מכבש למזבח	מחתה	קטורת	<b>אי משכחת תנא<sup>1</sup></b>

<sup>1</sup> עיין תוס' עמוד ב' סד"ה היא

### דף כו:

משנה	תני ר' חייא וכו'
1	שחיטה
2	זריקה
3	דישון מזבח הפנימי
4	דישון המנורה
5	הראש והרגל
6	שתי הידים
7	העוקץ והרגל
8	החזה והגרה
9	שתי הדפנות
10	הקרביים
11	הסולת
12	החביתין
13	היין

#### חג סוכות - שבת - שחר

14	10	צלוחית של מים
15	11	בזיכי לבונה
16	12	בזיכי לבונה

#### שבת - שחר

14	10	בזיכי לבונה
15	11	בזיכי לבונה

#### בין הערבים - כל יום

14	10	גזירי עצים
15	11	גזירי עצים

#### חג הסוכות - שחר

14	10	צלוחית של מים
----	----	---------------

## פאר המסכתא

יומא כו:

והתניא שבעה עשר ההיא דלא כרבי אליעזר בן יעקב אלא כרבי יהודה

	<b>שיטת תוס'</b> דלא כר' אליעזר בן יעקב ודלא כרבי יהודה		<b>שיטת רש"י</b> דלא כר' אליעזר בן יעקב אלא כרבי יהודה
פייס ראשון	(1) תרומת הדשן	פייס שני	(1) שוחט
פייס שני	(2) שוחט		(2) זורק
	(3) זורק		(3) דישון מזבח הפנימי
	(4) דישון מזבח הפנימי		(4) דישון המנורה
	(5) דישון המנורה		(5) ראש ורגל ימין
	(6) ראש ורגל ימין		(6) שתי ידיים
	(7) שתי ידיים		(7) עוקץ ורגל שמאל
	(8) עוקץ ורגל שמאל		(8) חזה וגרה
	(9) חזה וגרה		(9) שתי דפנות
	(10) שתי דפנות		(10) קרבים
	(11) קרבים		(11) סולת
	(12) סולת		(12) חביתין
	(13) חביתין		(13) יין
	(14) יין		(14) העלאת איברים מכבש למזבח
	פייס שלישי	(15) העלאת איברים מכבש למזבח	(15) בזיכי לבונה [בשבת]
פייס רביעי	(16) קטורת	(16) בזיכי לבונה [בשבת]	
פייס חמישי	(17) מחתה	(17) צלוחית של מים [בשבת של סוכות]	

### מתני איל קרב

פר	איל
(1) ראש	(1) ראש ורגל ימין
(2) רגל ימין	(2) שתי ידיים
(3) רגל ימין	(3) עוקץ ורגל שמאל
(4) עוקץ	(4) חזה וגרה
(5) עוקץ	(5) שתי דפנות
(6) רגל שמאל	(6) קרבים
(7) רגל שמאל	(7) קרבים
(8) חזה	(8) סולת
(9) גרה	(9) סולת
(10) גרה	(10) יין
(11) גרה	(11) יין
(12) שתי ידיים	
(13) שתי ידיים	
(14) שתי דפנות	
(15) שתי דפנות	
(16) קרבים	
(17) קרבים	
(18) קרבים	
(19) סלת	
(20) סלת	
(21) סלת	
(22) יין	
(23) יין	
(24) יין	